

DESCRIPTIF :

- Moteur électrique à chaîne pour ouvrants abattants, relevants, coupoles et lucarnes.
- 4 versions :
 - Synchro jusqu'à 4 moteurs
 - Radio (portée de 30 à 300 mètres en fonction de la topologie)
 - Course de 50 – 100 – 150 – 200 – 250 – 300 – 350 – 400 – 420 mm en 350N et de 200 – 250 – 380 mm en 250N



GAMME :

Version 230Vac

Couleur	Noir (RAL9005)	Blanc (RAL9010)	Gris (RAL7035)
Réf. Version 250N	28121-0	28122-0	28123-0
Réf. Version 350N	28221-0	28222-0	28223-0

Version 24Vdc (Existe uniquement en version 350N)

Couleur	Noir (RAL9005)	Blanc (RAL9010)	Gris (RAL7035)
Réf.	28211-0	28212-0	28213-0

Version Synchro (Existe uniquement en version 350N)

Couleur	Noir (RAL9005)	Blanc (RAL9010)	Gris (RAL7035)
Réf. Lot de 2 Version 230V	28221-1	28222-1	28223-1
Réf. Lot de 3 Version 230V	28221-2	28222-2	28223-2
Réf. Lot de 4 Version 230V	28221-3	28222-3	28223-3
Réf. Lot de 2 Version 24V	28211-1	28212-1	28213-1
Réf. Lot de 3 Version 24V	28211-2	28212-2	28213-2
Réf. Lot de 4 Version 24V	28211-3	28212-3	28213-3

Version Radio et Synchro (Existe uniquement en version 350N)

Couleur	Noir (RAL9005)	Blanc (RAL9010)	Gris (RAL7035)
Réf. 1 moteur Version 230V	28231-0	28232-0	28233-0
Réf. Lot de 2 Version 230V	28231-1	28232-1	28233-1
Réf. Lot de 3 Version 230V	28231-2	28232-2	28233-2
Réf. Lot de 4 Version 230V	28231-3	28232-3	28233-3

Remarque : La télécommande n'est pas livrée avec les moteurs et doit être commandée séparément.

CARACTÉRISTIQUES TECHNIQUES :

Données	
Vitesse de transmission à vide	18mm/s
Indice de protection	IP44
Double isolation CA	Oui
Double isolation CC	Basse tension
Température de fonctionnement	-5 à +50°C
Fin de course en fermeture	Pour absorption
Démarrage/Arrêt progressif	Oui/Oui
Détection d'obstacles	Oui
Branchement en parallèle	Oui (maximum 30 actionneurs)
Dimensions	390x38x73 mm
Absorption Vca (version 230Vac)	Version 350N : 0,19A Version 250N : 0,14A
Puissance	Version 350N : 28W Version 250N : 22W
Absorption Vcc (Version 24V)	1A

Boitier synchronisation :

- Boitier étanche paroi lisse
- IP65
- Dimensions

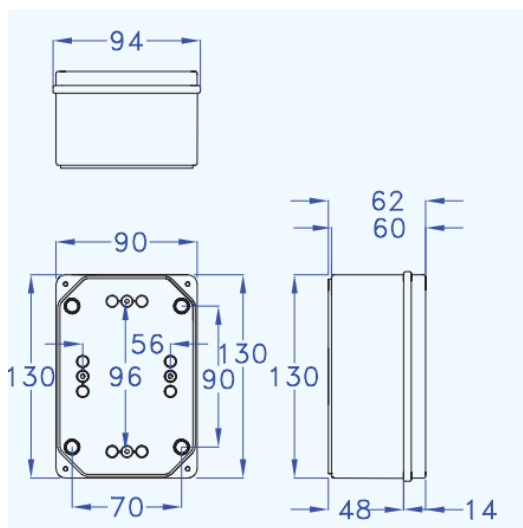

CALCUL DE LA FORCE D'OUVERTURE OU DE FERMETURE :

- F = Force demandée pour l'ouverture ou la fermeture
- P = Poids de la fenêtre (seulement partie mobile)
- C = Course d'ouverture de la fenêtre (course de l'actionneur)
- H = Hauteur de la fenêtre

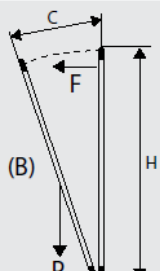
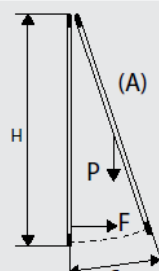
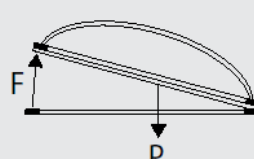
Fenêtre à soufflet	Fenêtre à l'italienne	Lanterneaux
		
$F = [(P / 2) \times (C/H)] \times 9.8$	$F = [(P / 2) \times (C/H)] \times 9.8$	$F = (P / 2) \times 9.8$

DIMENSIONS :

Fenêtre à l'italienne: Dimensions et trous de fixation

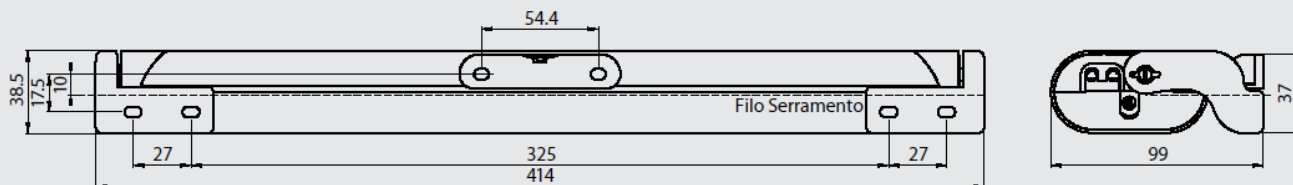

Fenêtre à soufflet: Dimensions et trous de fixation

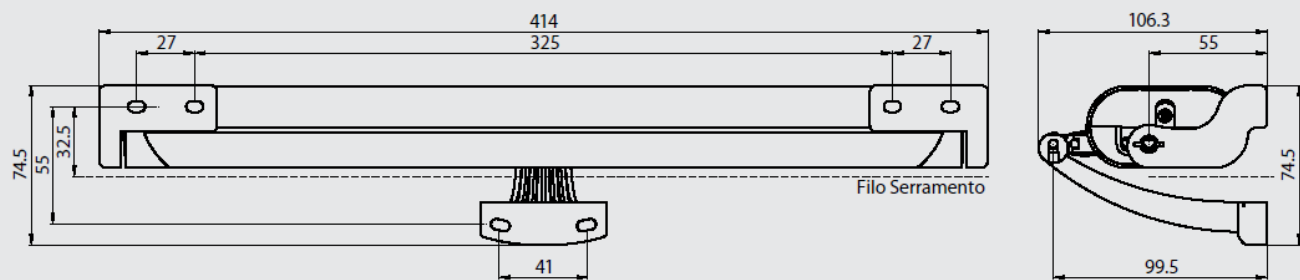

Alimentation :

L'actionneur de la série Liwin est disponible en différents modèles et coloris pour deux types d'alimentation électrique :

- 230 Vac - possibilité d'alimentation avec une tension de secteur 230 Vac (50 Hz) (tolérance $\pm 10\%$), avec cordon d'alimentation à trois fils: BLEU CIEL, commun neutre; NOIR, phase ouverture; MARRON, phase fermeture.
- 24 Vdc - possibilité d'alimentation avec tension de 24 Vdc, avec cordon d'alimentation à deux fils: BLEU CIEL, connecté au + (positif) fermeture; MARRON, connecté au + (positif) ouverture.

Emballage :

L'actionneur est emballé individuellement dans une boîte en carton. Chaque emballage contient: actionneur électrique 230 Vac - 50 Hz ou 24 Vdc avec cordon d'alimentation électrique, étriers support, étrier de fixation pour ouverture à vasistas, étrier de fixation pour ouverture en saillie, gabarit de perçage et notice d'instructions.

Installations :

Vérifier que la largeur du bâti, où le montage de l'actionneur est prévu, mesure plus de 420 mm. En cas contraire, IL N'EST PAS POSSIBLE de monter l'actionneur.

- Vérifier que la force nécessaire pour l'ouverture/fermeture (calculée selon le tableau du paragraphe 4.2) est inférieure ou égale à celle indiquée dans les TABLEAU DES CARACTÉRISTIQUES.

- Vérifier manuellement l'ouverture du battant, en contrôlant et en éliminant les éventuelles zones de blocage pouvant donner lieu à des dysfonctionnements.

- Vérifier manuellement l'ouverture maximale du battant et contrôler que celle-ci est supérieure à la course à sélectionner sur l'actionneur.

Procédure d'apprentissage (version radio uniquement) :

Procédure d'association de la télécommande avec un boîtier à chaîne :

- Mettez le boîtier à chaîne hors tension
- Positionnez le switch N°1 de la télécommande sur la position ON et tous les autres switch sur OFF
- Remettez le boîtier à chaîne sous tension et appuyez immédiatement sur le bouton PROG de la télécommande pendant au moins 10 secondes

Procédure d'annulation de l'association d'une télécommande avec un boîtier à chaîne

- Mettez le boîtier sous tension
- Positionnez le switch N°3 de la télécommande sur la position ON et tous les autres switch sur OFF
- Appuyez sur le bouton PROG de la télécommande pendant au moins 10 secondes

Fenêtre à soufflet: Type

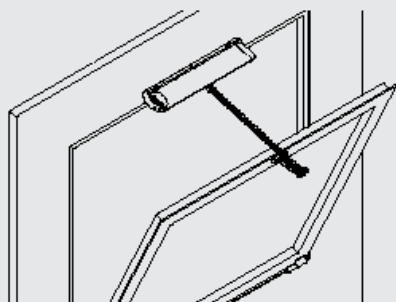

Fenêtre à l'italienne: Type

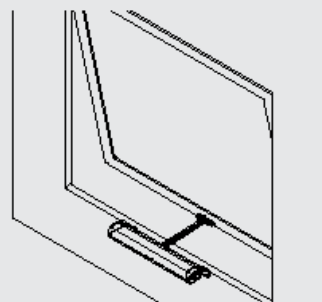

Fenêtre à soufflet:
Tracer au crayon la ligne médiane « X » du bâti.

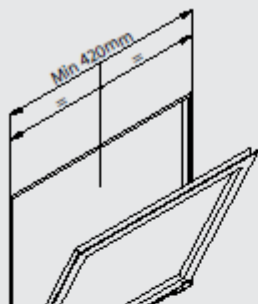

Fenêtre à l'italienne:
Tracer au crayon la ligne médiane « X » du bâti.



Fenêtre à soufflet: Type

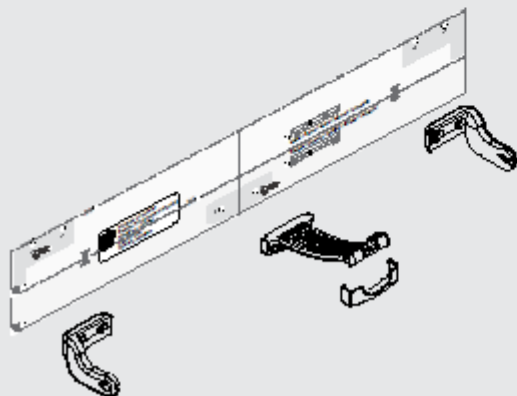

Fenêtre à l'italienne: Type

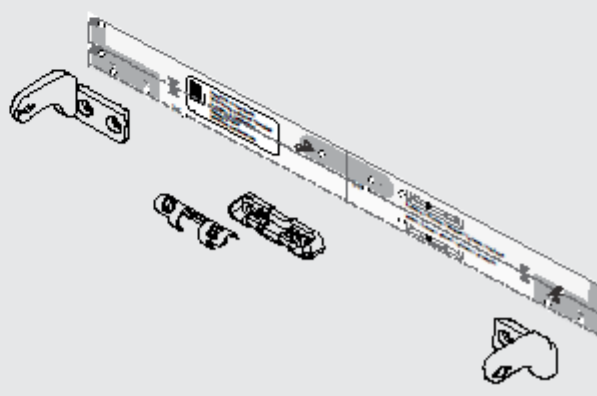

Fenêtre à soufflet: Type

Fenêtre à l'italienne: Type

Coller le gabarit adhésif à la serrurerie de la fenêtre.

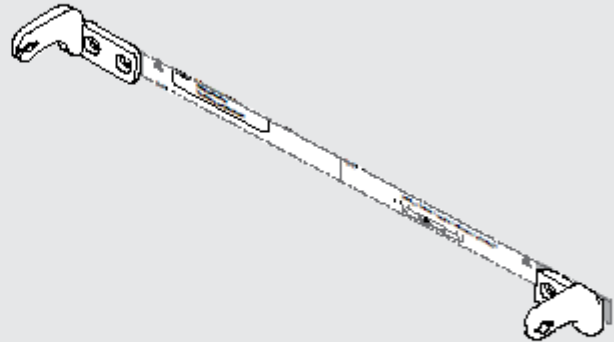
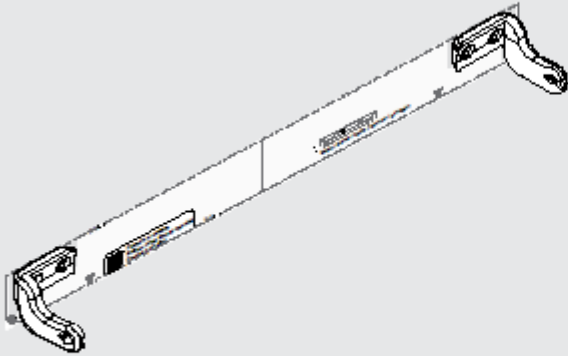

Percer le bâti le gabarit fourni ou les mesures indiquées à la page 6.
Fixer les étriers et les fixations en utilisant des vis appropriées.

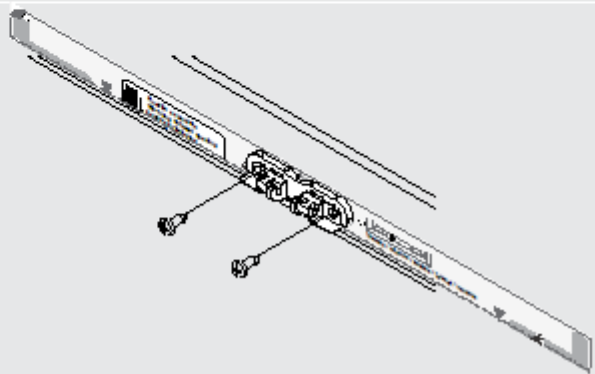
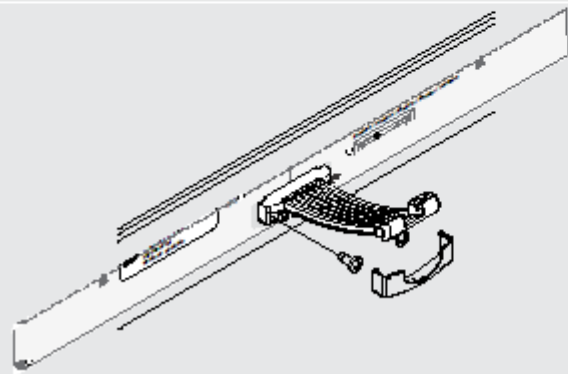
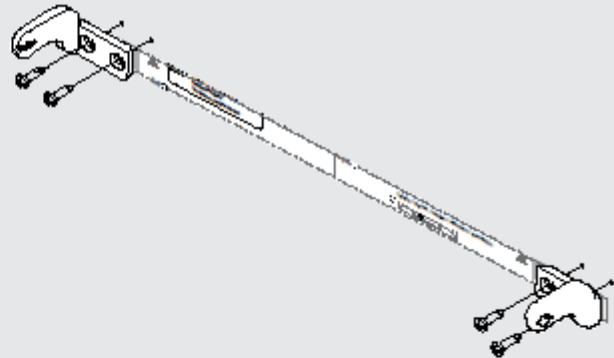
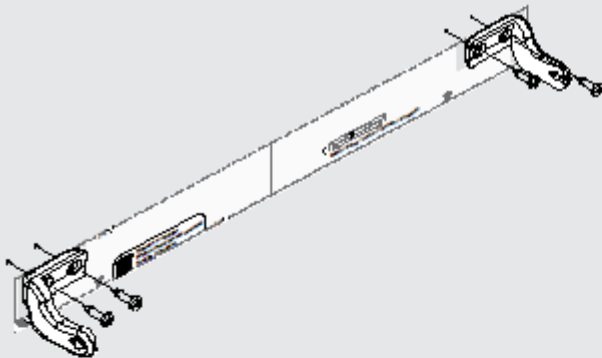

Fenêtre à soufflet: Type

Fenêtre à l'italienne: Type

Introduire le pivot levier latéral dans l'étrier support

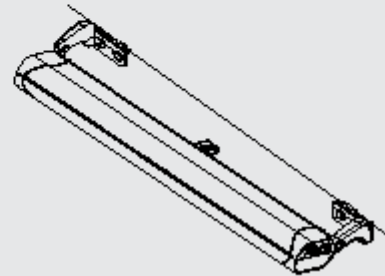
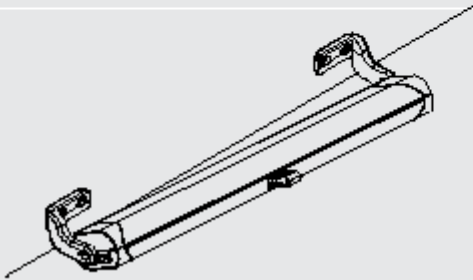
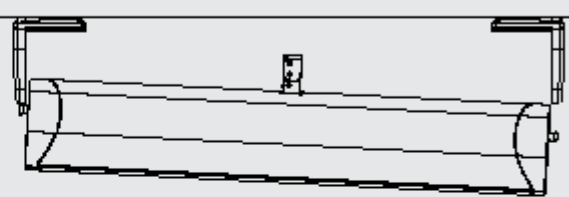
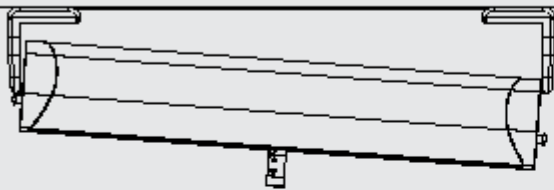

Déplacer l'actionneur vers le bâti de façon à introduire le pivot du levier latéral (opposé) dans l'étrier support

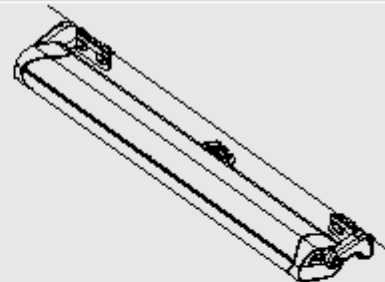
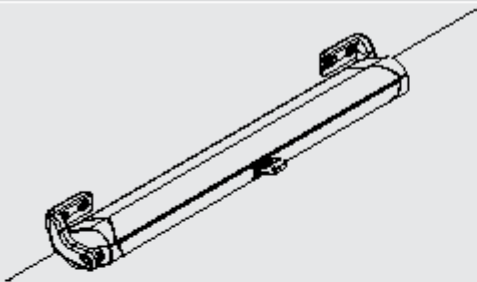

Tourner l'actionneur (voir figure ci-après) pour la fixation définitive.

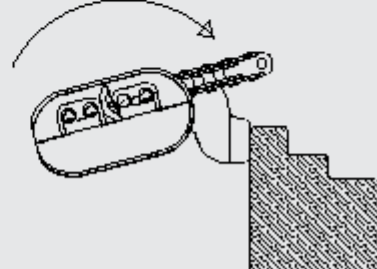
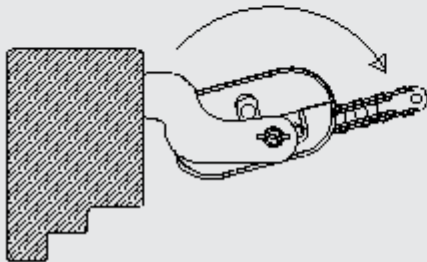

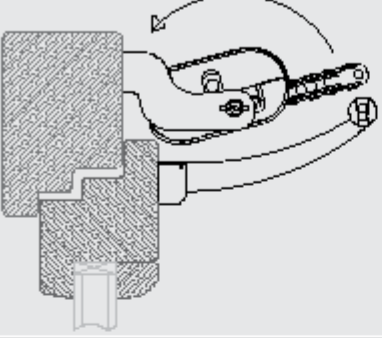
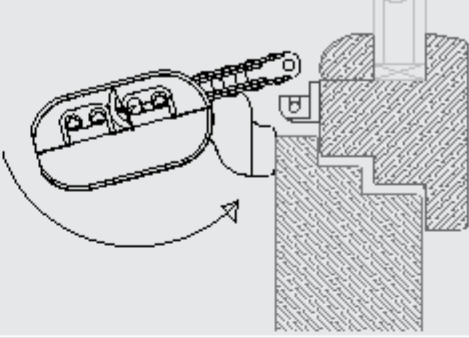
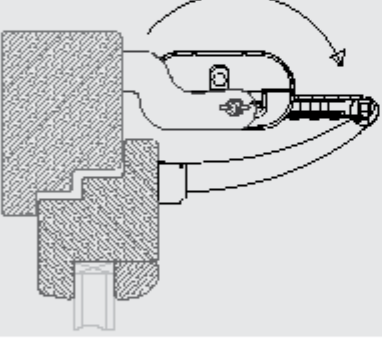
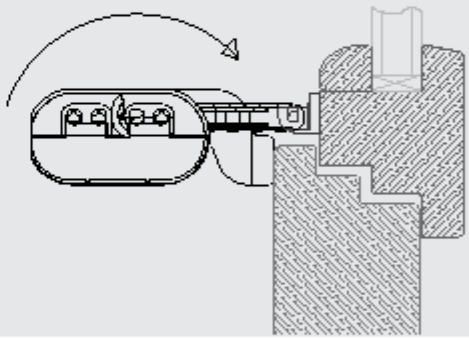
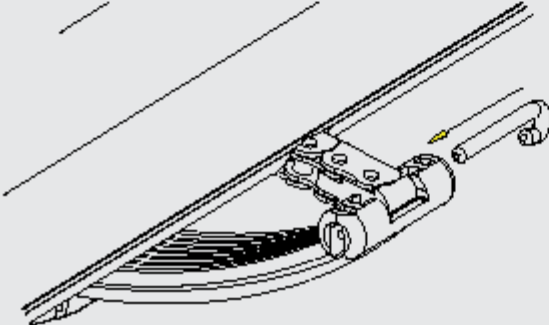
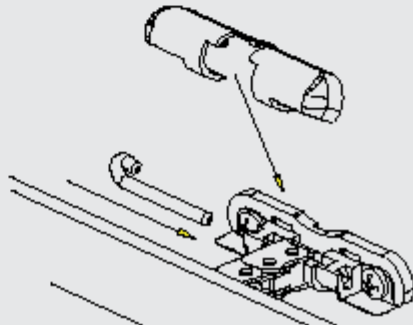
Fenêtre à soufflet: Type	Fenêtre à l'italienne: Type
Tourner l'actionneur de façon à pouvoir fermer le bâti.	
	
<p>Tourner l'actionneur dans l'autre sens afin que le dispositif à chaîne pénétre parfaitement à l'intérieur de la fixation du vasistas.</p>	<p>Tourner l'actionneur dans l'autre sens afin que le dispositif à chaîne pénétre parfaitement à l'intérieur de la fixation en saillie.</p>
	
<p>Unir la chaîne à la fixation en insérant le dispositif d'enclenchement ad hoc.</p>	<p>Unir la chaîne à la fixation en insérant le dispositif d'enclenchement ad hoc. Accrocher le clip de couverture.</p>
	

Fenêtre à soufflet: Type

Fenêtre à l'italienne: Type



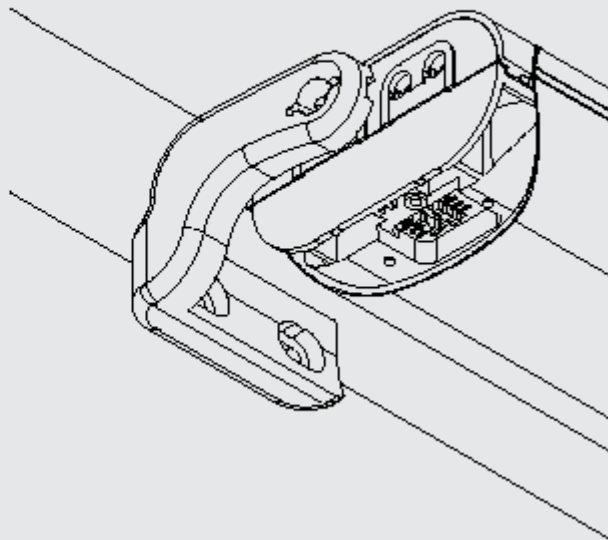
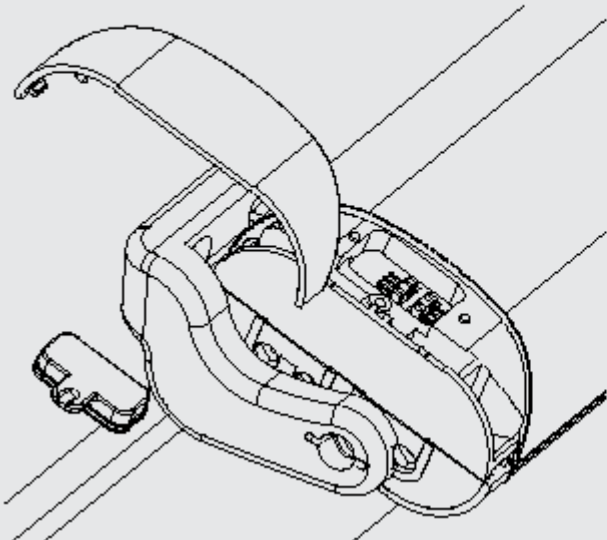



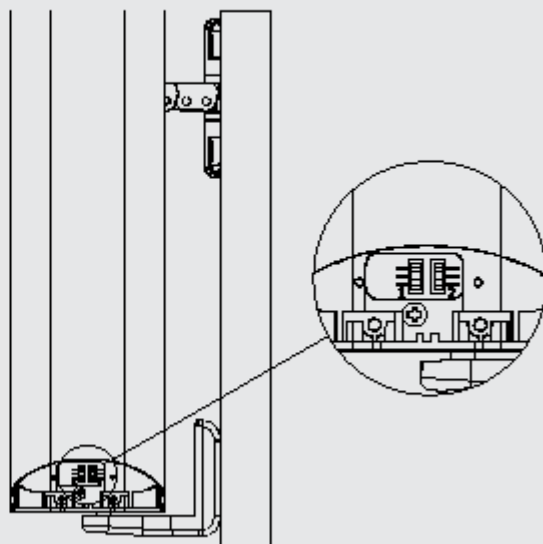
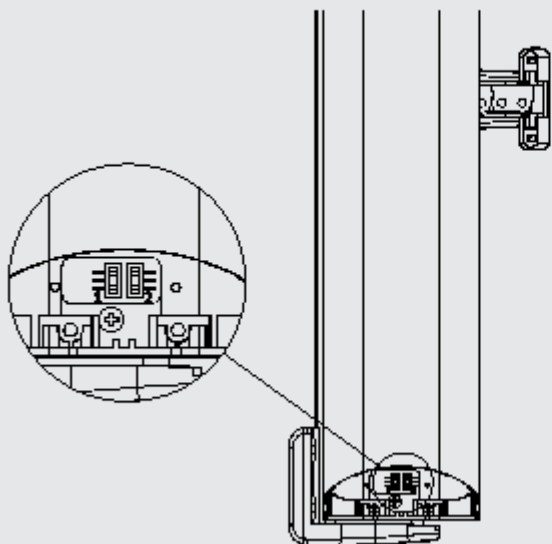





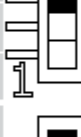





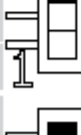









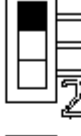



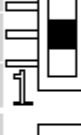



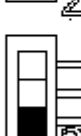

Enlever la calotte et le bouchon en caoutchouc.































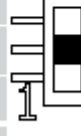

Réglage interrupteur à positions multiples



Sélectionner la course désirée et procéder au réglage des micro-interrupteurs en respectant le schéma suivant. Attention. Chaque micro-interrupteur a 3 (trois) positions possibles.

Liwin 350N				
Course	Micro-interrupteur 1		Micro-interrupteur 2	
420	Haute			Haute
	Moyenne			Moyenne
	Basse			Basse
400	Haute			Haute
	Moyenne			Moyenne
	Basse			Basse
350	Haute			Haute
	Moyenne			Moyenne
	Basse			Basse
300	Haute			Haute
	Moyenne			Moyenne
	Basse			Basse
250	Haute			Haute
	Moyenne			Moyenne
	Basse			Basse
200	Haute			Haute
	Moyenne			Moyenne
	Basse			Basse
150	Haute			Haute
	Moyenne			Moyenne
	Basse			Basse

Course	Micro-interrupteur 1		Micro-interrupteur 2	
100	Haute			Haute
	Moyenne			Moyenne
	Basse			Basse
50	Haute			Haute
	Moyenne			Moyenne
	Basse			Basse

Liwin 250N				
Course	Micro-interrupteur 1		Micro-interrupteur 2	
200	Haute			Absent
	Moyenne			
	Basse			
250	Haute			Absent
	Moyenne			
	Basse			
380	Haute			Absent
	Moyenne			
	Basse			

Procéder au câblage de l'appareil en respectant la tension requise par l'actionneur (voir l'étiquette apposée sur le produit), en suivant le schéma ci-après.

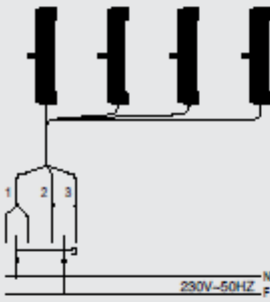
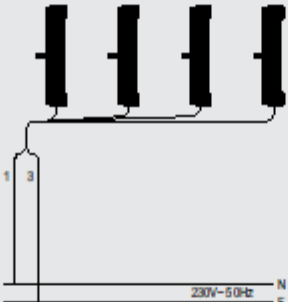
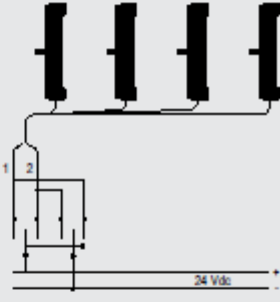
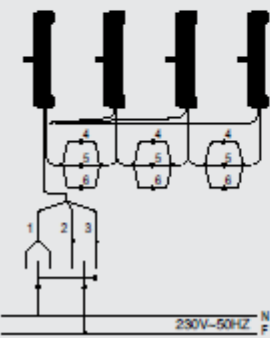
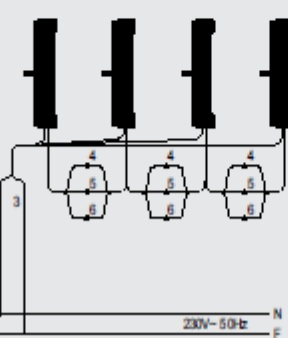
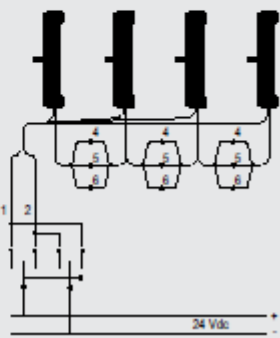
Alimentation 230 Vac			Alimentation 24 Vdc		
1	Bleu	Neutre / Commune	1	Bleu	Positif
2	Noir	Phase / Ouverture	2	Marron	Négatif
3	Marron	Phase / Fermeture	4	Blanc	Données (versions 2/3/4 W-Net)
4	Blanc	Données (versions 2/3/4 W-Net)	5	Jaune	Données (versions 2/3/4 W-Net)
5	Jaune	Données (versions 2/3/4 W-Net)	6	Vert	Données (versions 2/3/4 W-Net)
6	Vert	Données (versions 2/3/4 W-Net)			
Câblage électrique 230 Vac		Câblage version radio	Câblage électrique 24 Vdc		
					
Câblage électrique 230 Vac (versions 2/3/4 W-Net)		Câblage version radio (versions 2/3/4 W-Net)	Câblage électrique 24 Vdc (versions 2/3/4 W-Net)		
					

Raccordement 2 moteurs synchro :

- Marron = Ouverture
- Bleu = Neutre
- Noir = Fermeture
- Gris= Rx
- Vert= Tx
- Jaune = Gnd

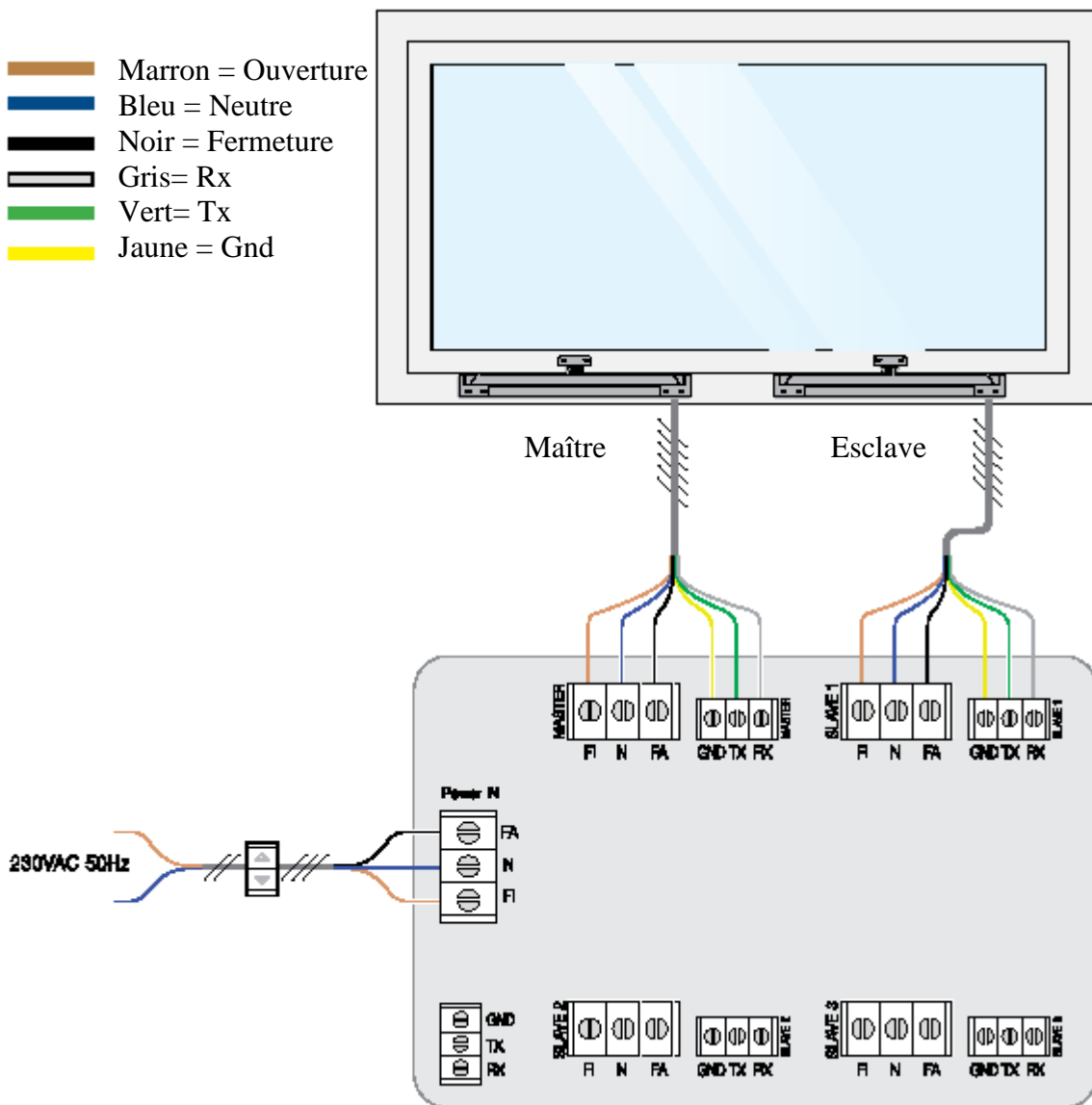

Attention le boîtier à chaîne master est repéré par une étiquette, il est important de brancher le master sur le bornier master de la carte de synchronisation pour que le système fonctionne correctement !

Raccordement 3 moteurs synchro :

- Marron = Ouverture
- Bleu = Neutre
- Noir = Fermeture
- Gris= Rx
- Vert= Tx
- Jaune = Gnd

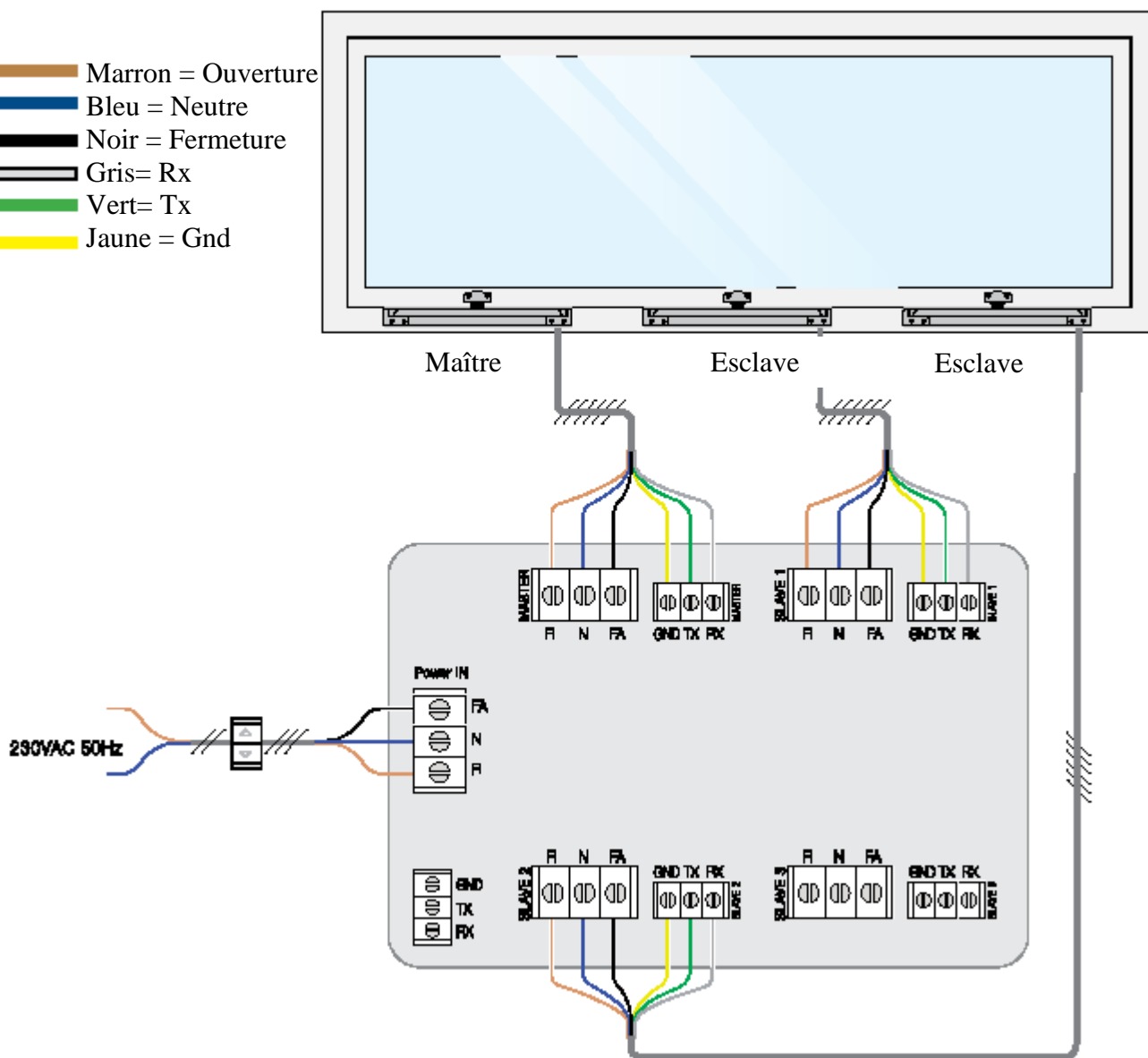

Attention le boîtier à chaîne master est repéré par une étiquette, il est important de brancher le master sur le bornier master de la carte de synchronisation pour que le système fonctionne correctement !

Raccordement 4 moteurs synchro :



Marron = Ouverture
Bleu = Neutre
Noir = Fermeture
Gris= Rx
Vert= Tx
Jaune = Gnd

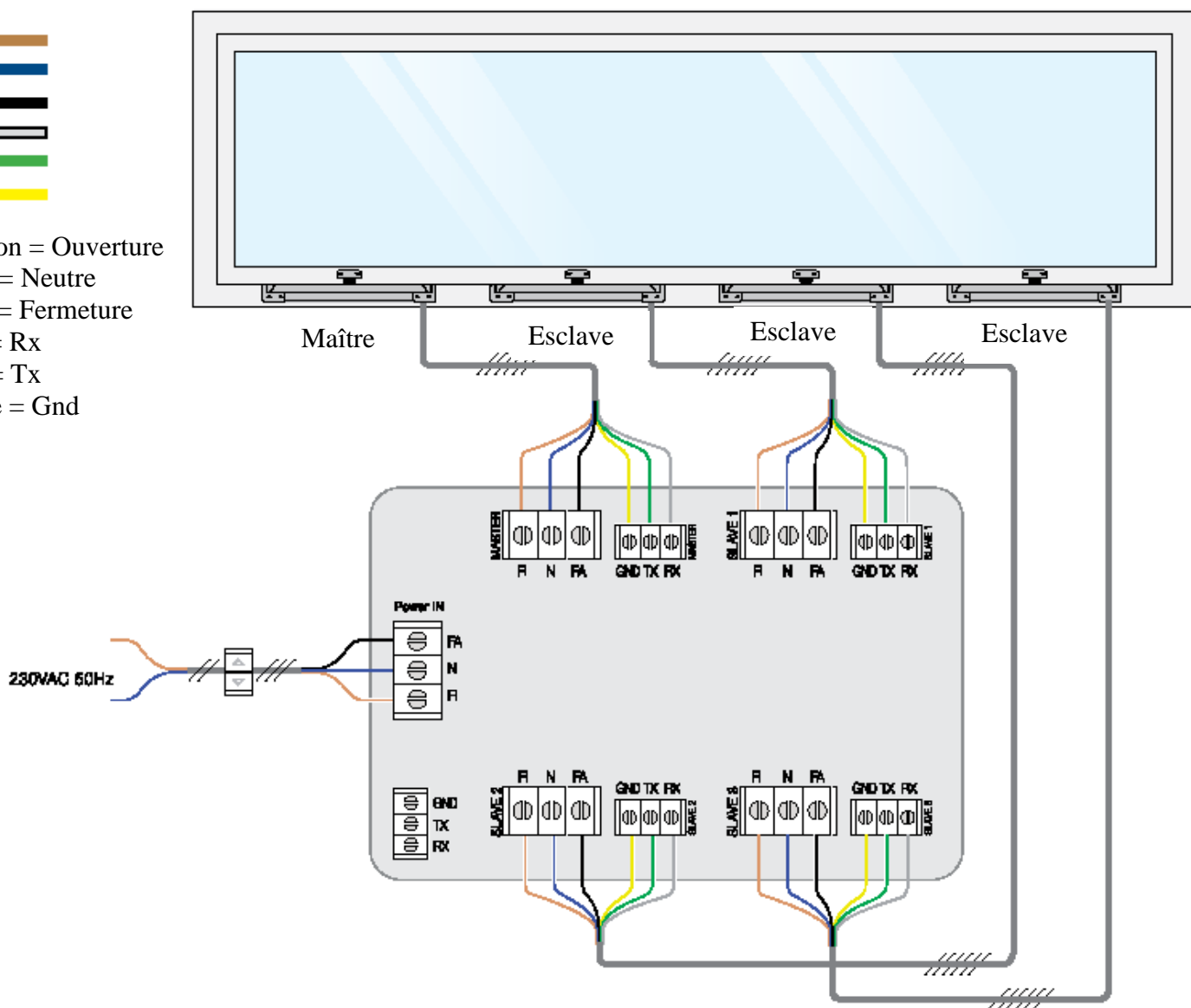

Attention le boîtier à chaîne master est repéré par une étiquette, il est important de brancher le master sur le bornier master de la carte de synchronisation pour que le système fonctionne correctement !

Raccordement sans utiliser la carte électronique

Il est possible de raccorder les moteurs en mode synchro sans utiliser la carte électronique. Pour cela, il suffit de récupérer sur la carte électronique les résistances de 120 Ohm et de les brancher de la façon suivante

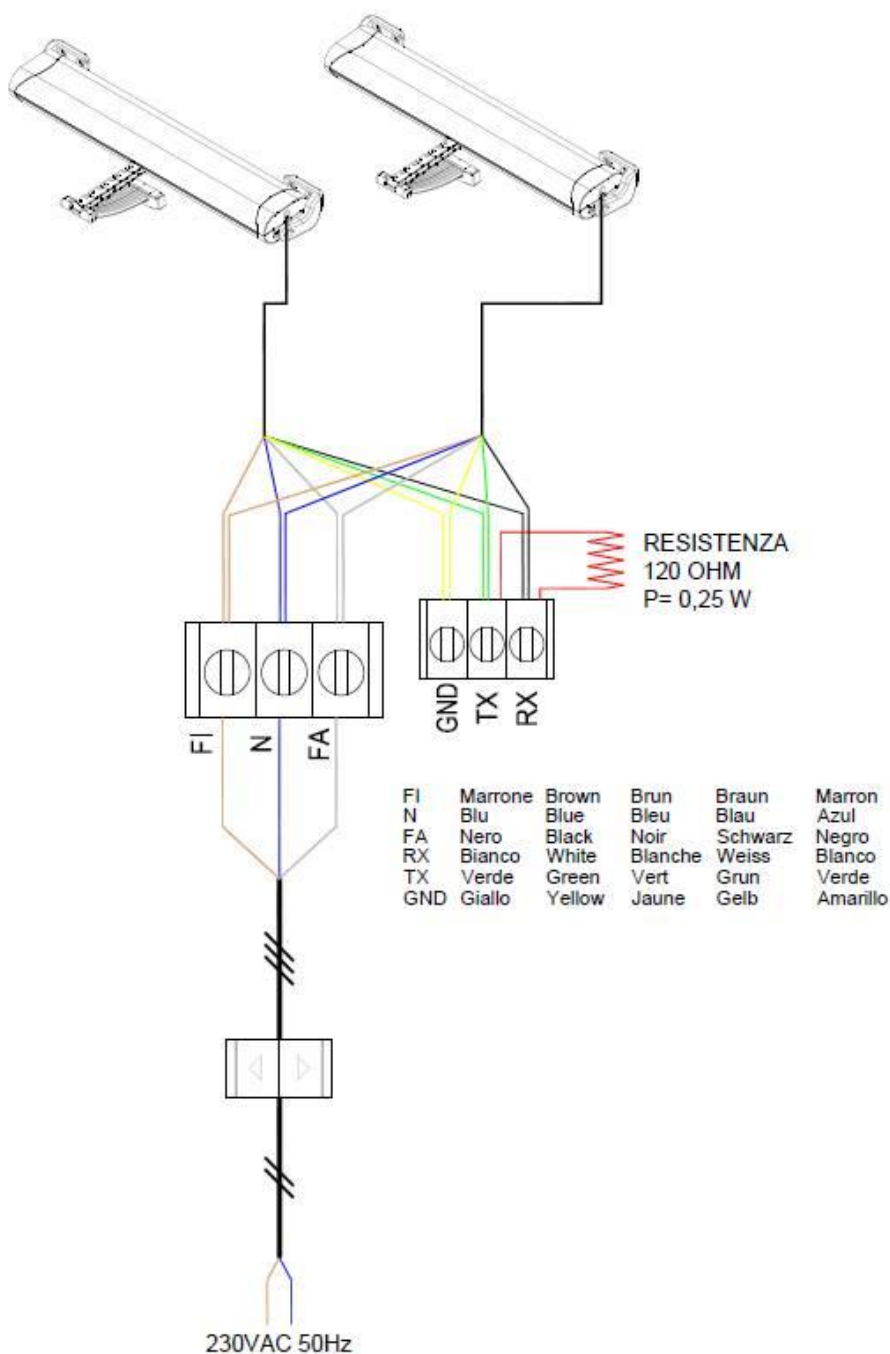

TEST DE FONCTIONNEMENT :

Appuyer sur le bouton de commande et effectuer une fermeture en vérifiant que :

- A. Le bâti se ferme complètement. S'il n'en est pas ainsi, vérifier que le chevauchement entre le battant et le châssis est supérieur ou égal à 0 mm. Le cas échéant, insérer des cales afin de rétablir le chevauchement correct.
- B. La chaîne est parfaitement perpendiculaire au bâti. Le cas échéant, régler l'étrier de fixation en agissant sur les vis et les boutonnières de réglage. Lorsque la position de fermeture correcte est atteinte, appuyer sur le bouton de commande et procéder à un mouvement d'ouverture afin de vérifier si l'actionneur accomplit toute la course prévue sans empêchement. Une fois que l'ouverture désirée est atteinte, appuyer de nouveau sur le bouton de commande et exécuter l'opération de fermeture. Une fois que la fenêtre est complètement fermée, vérifier si les vis (des supports et des fixations) sont correctement serrées et si les joints sont bien comprimés.

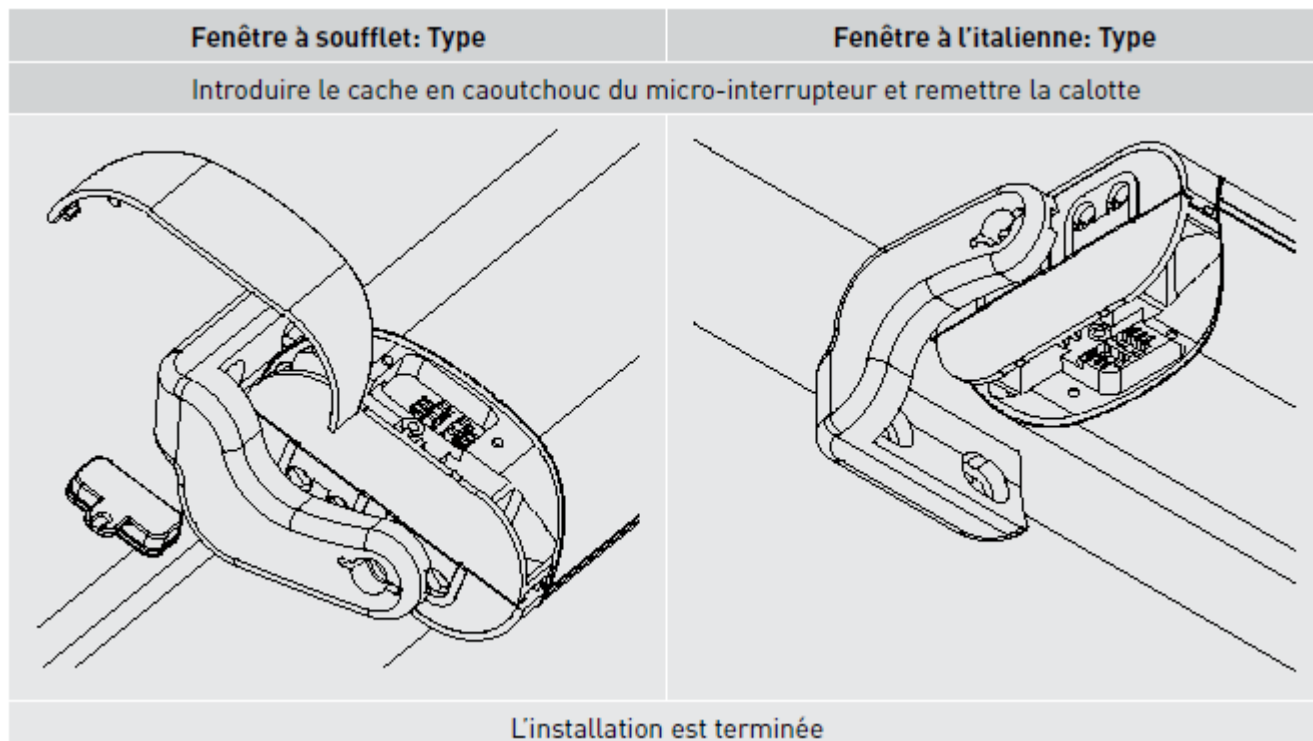

ATTENTION!

Avant de faire fonctionner l'actionneur, assurez-vous que le produit soit fixé à la position correcte.

