

8

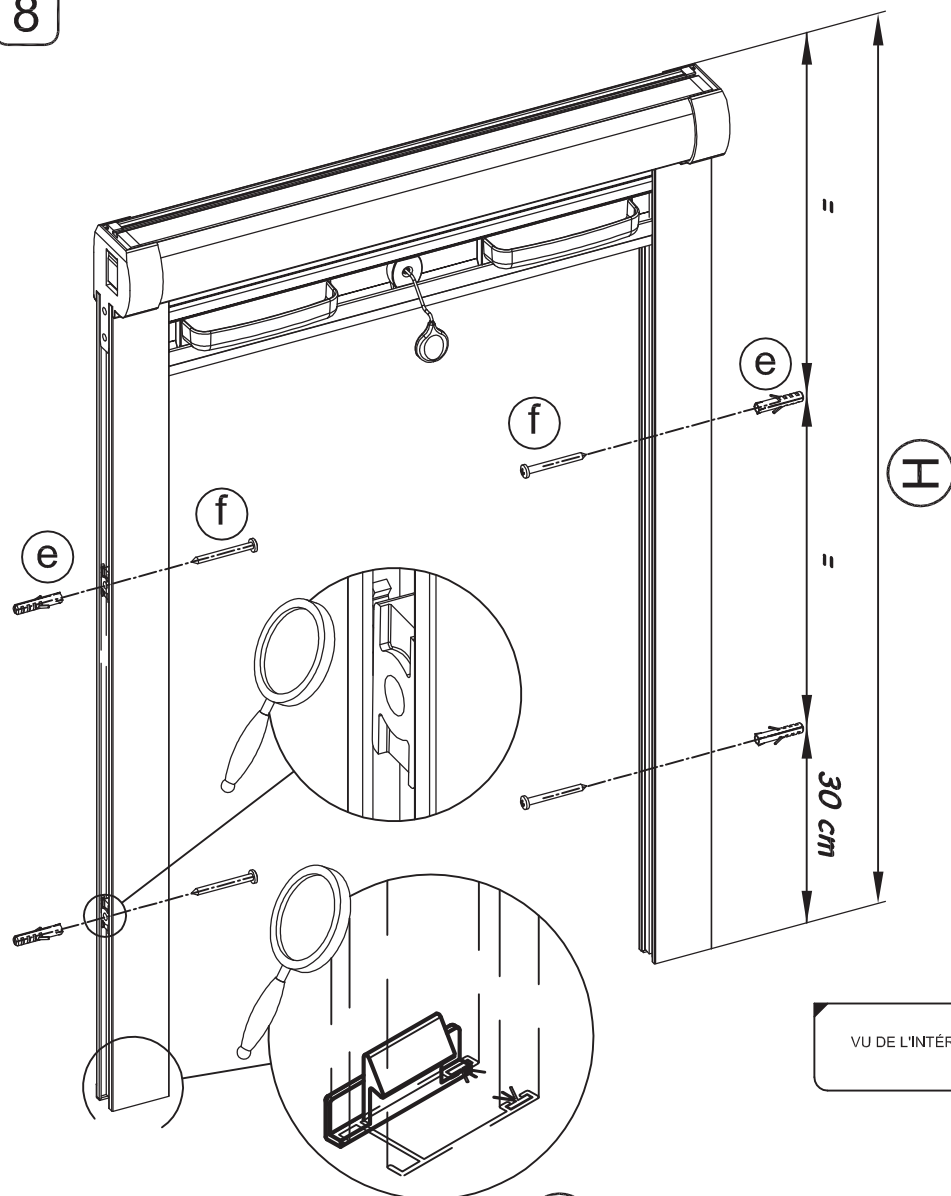
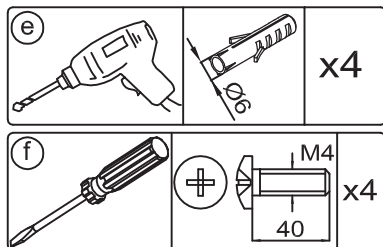

VU DE L'INTÉRIEUR

 $H < 180$ 

H

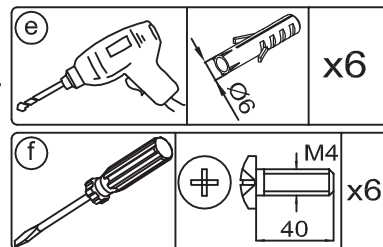
 $180 < H < 260$ 

08/08

SYSTEME **RAPIDO**[®]

NOTICE DE MONTAGE

Dénomination du produit

Moustiquaire-store déroulable à ressort

Nom commercial de produit

MOUSTIQUAIRE VERTICALE

Raison sociale du fabricant

FOUSSIER
Votre Quincallerie Professionnelle !ZA du Monné. Rue du Châtelet
CS 20008 72705 Allonnes Cedex

Matériaux utilisés

Aluminium, Plastique, Filet en fibre de verre recouvert en PVC, tissu recouvert en PVC

Mode et conseils d'emploi

- Attention! Pour fermer la moustiquaire / store déroulable, saisissez la ficelle d'une main et commencez à dérouler le filet vers le bas, après saisir la barre - poignée des deux mains, la conduire jusqu'à la base et bloquer la moustiquaire en appuyant doucement vers l'extérieur.
- Attention! Pour ouvrir la moustiquaire / store déroulable, saisissez la ficelle d'une main, après saisir la barre - poignée des deux mains, la décrochez en appuyant doucement vers l'intérieur, conduisez le déroulement du filet jusqu'à l' hauteur de vos bras et, en tenant la ficelle, conduisez l'ouverture jusqu'au caisson. Dans le cas de l'installation de l'appareil qui ralentit l'élévation (optionnel), il faut désaccoupler la poignée et attendre l'enroulement du filet.
- Ne s'appuyer pas sur le filet.
- Ne permettez jamais aux enfants d'ouvrir ou de fermer la moustiquaire.
- Tout usage impropre et pas conforme au produit est à éviter.

Instructions d'assemblage et installation

Voir feuille annexe

Instructions d'entretien

- Pour nettoyer les parties métalliques utilisez de l'alcool dénaturé ou d'autres produits spécifiques: n'utilisez jamais de détergents abrasifs.
- Pour nettoyer le filet utilisez seulement de l'eau et du savon neutre.
- Attention: ne nettoyez jamais la moustiquaire en employant une hydrolaveuse!
- Gardez les glissières propres.

Mode d'élimination

- Après l'usage, les produits ou ses composants ne doivent pas être dispersés dans l'environnement.
 - Après l'usage, jetez les produits dans les spéciales boîtes à ordures en privilégiant la collecte différenciée (si possible, séparer les parties aluminium des parties plastiques)
- LA SOCIÉTÉ DÉCLINE TOUTE RESPONSABILITÉ SOIT POUR TOUT DOMMAGE AUX CHOSSES OU AUX PERSONNES CAUSE PAR L'UTILISATION INCORRECTE DU PRODUIT, SOIT POUR TOUT MAUVAIS FONCTIONNEMENT CAUSE PAR L'INSTALLATION / LE MONTAGE NON CONFORME AUX DIRECTIVES SUIVANTES OU A L'UTILISATION DE MATÉRIAUX PAS APPROPRIÉS.



11

EN 13561

TENDE ESTERNE (EXTERNAL BLIND)

Resistenza al vento: classe tecnica 3
Wind resistance: technical class 3

ATTESTAZIONE DI CONFORMITÀ: La presente scheda attesta a quanto prescrivono il D.Lgs. 172 del 21/05/2004 (Attuazione della Dir. 2001/95/CE relativa alla sicurezza generale dei prodotti), la direttiva 89/106/CE e la norma UNI EN 13561:2004.

DÉCLARATION DE CONFORMITÉ: Cette fiche se conforme aux prescriptions du D.Lgs. 172 du 21/05/2004 (Exécution de la directive Dir. 2001/95/CE concernant la sécurité générale du produit), de la directive Dir. 89/106/CE et de la norme EN 13561:2004.

COMPLIANCE DECLARATION: This sheet complies with D.Lgs. 172 of 21/05/2004 (Accomplishment of the directive Dir. 2001/95/CE concerning general product safety), with directive 89/106/CE and standard EN 13561:2004.

DECLARACIÓN DE CONFORMIDAD: La presente ficha cumple con lo establecido por el Decreto Legislativo 172 del 21/05/2004 (Aplicación de la Dir. 2001/95/CE referida a la seguridad general de los productos), la Dir. 89/106/CE e la norma EN 13561:2004.

KONFORMITÄTSEKLRÄRUNG: Diese Beschreibung kommt der Anordnung D.Lgs. 172 vom 21/05/2004 (Ausführung der EU-Richtlinie 2001/95/CE betreffs der allgemeinen Produktsicherheit), EU-Richtlinie 89/106/CE und Norm EN 13561:2004 nach.

01/08

7

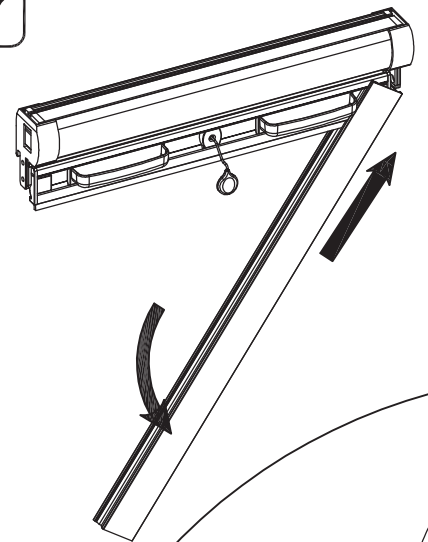

VU DE L'INTÉRIEUR

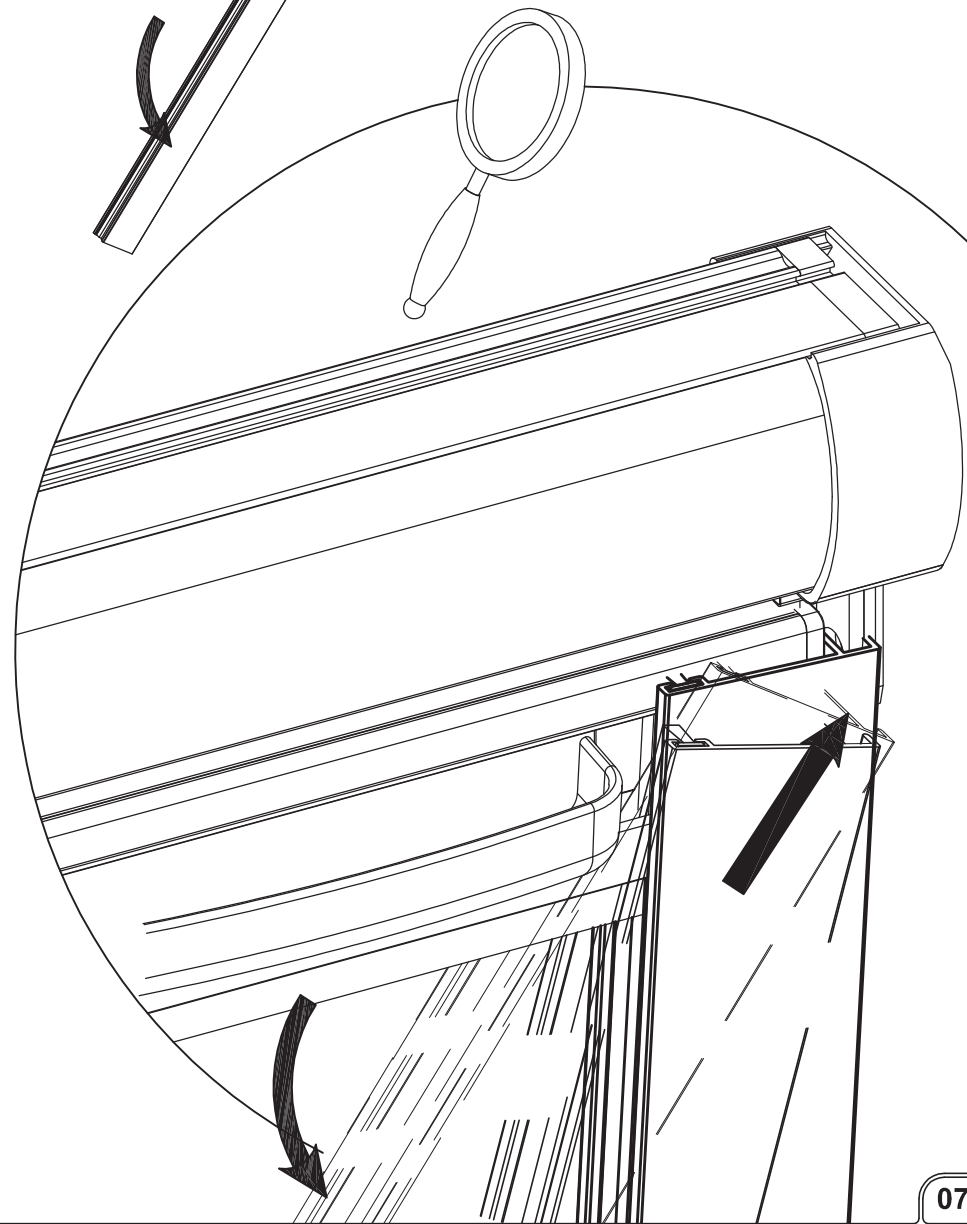

2

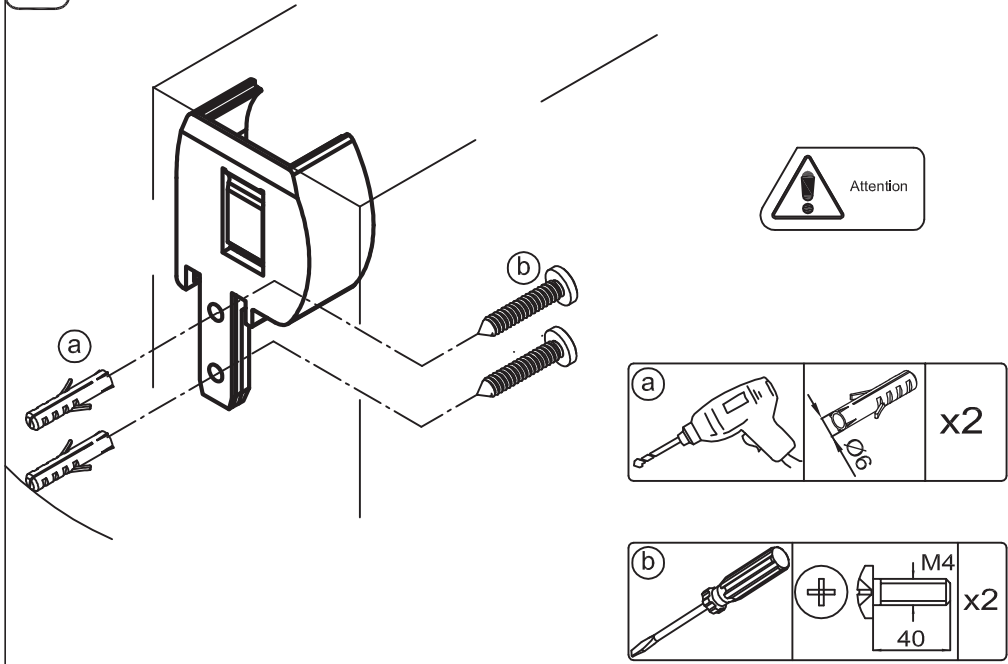

4

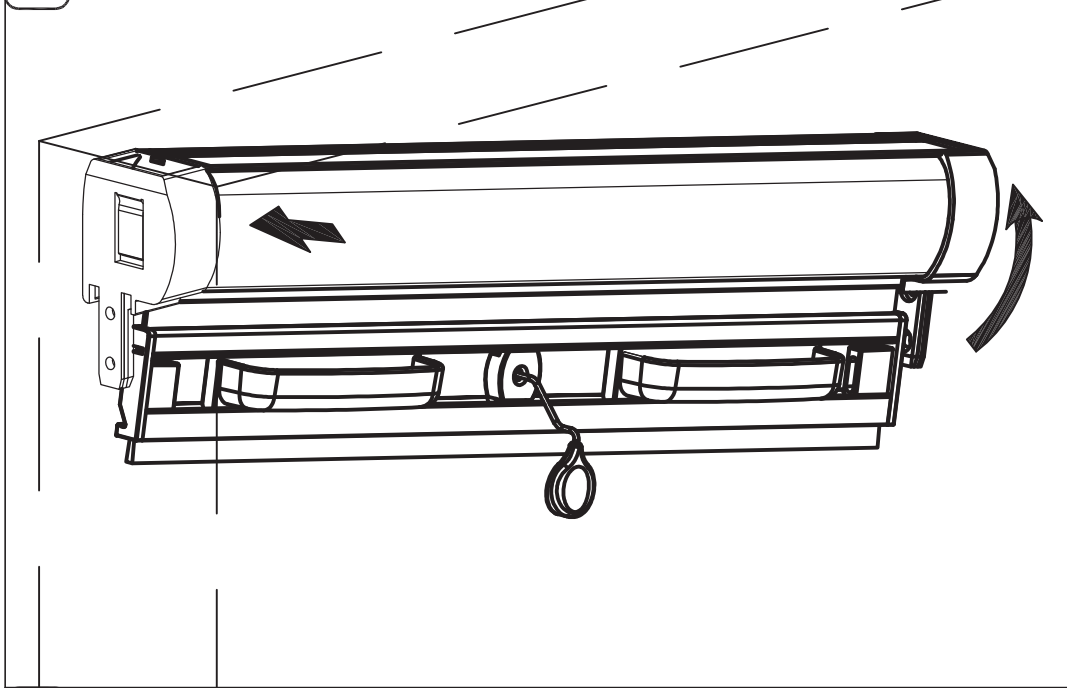

3

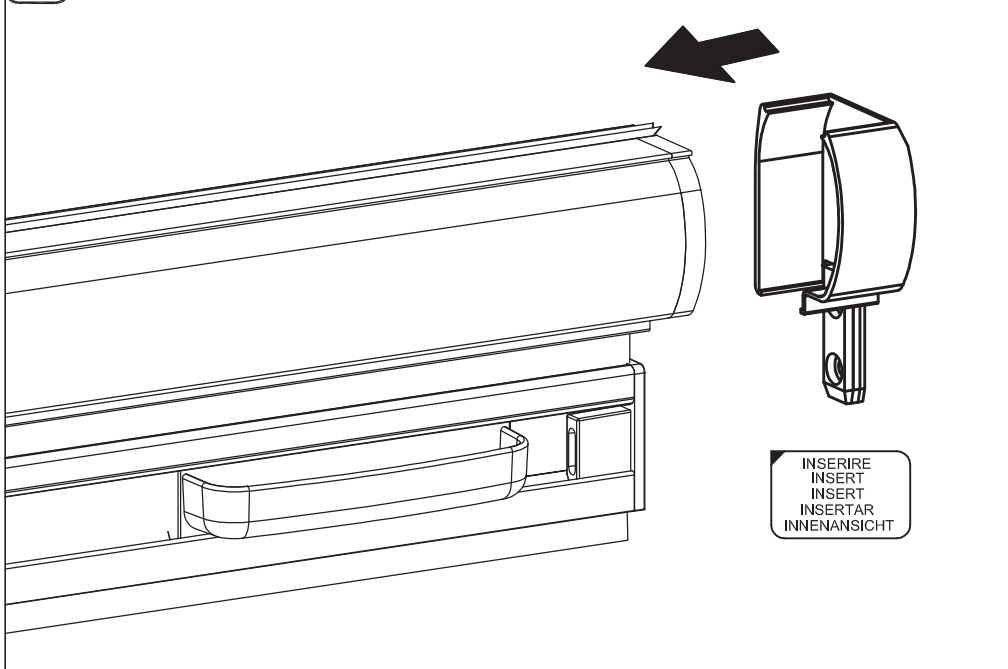

5

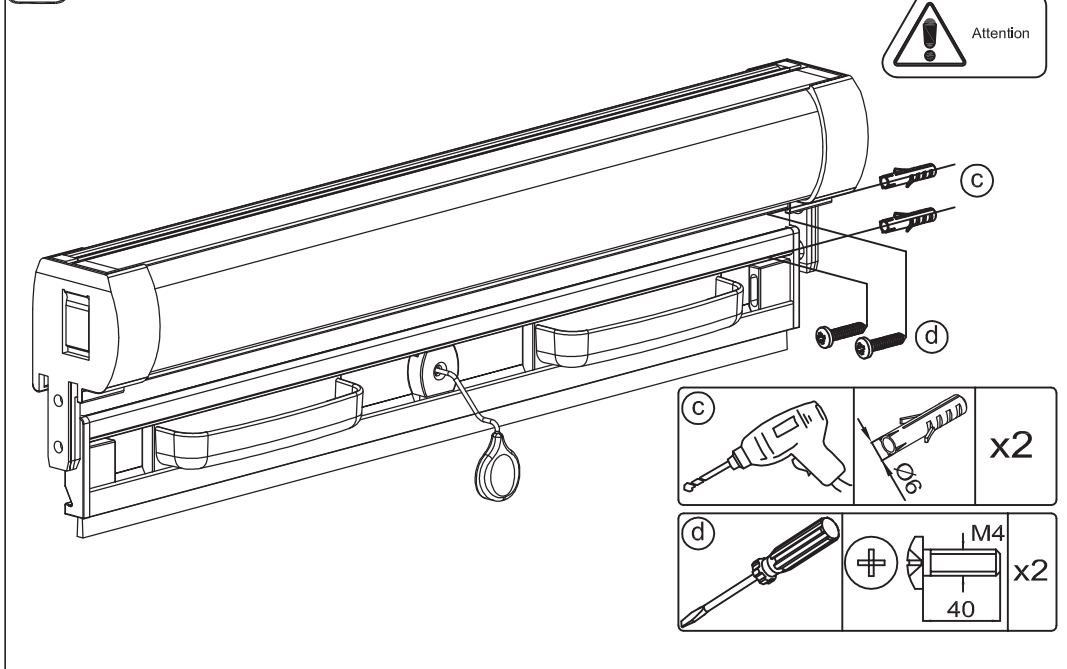

6

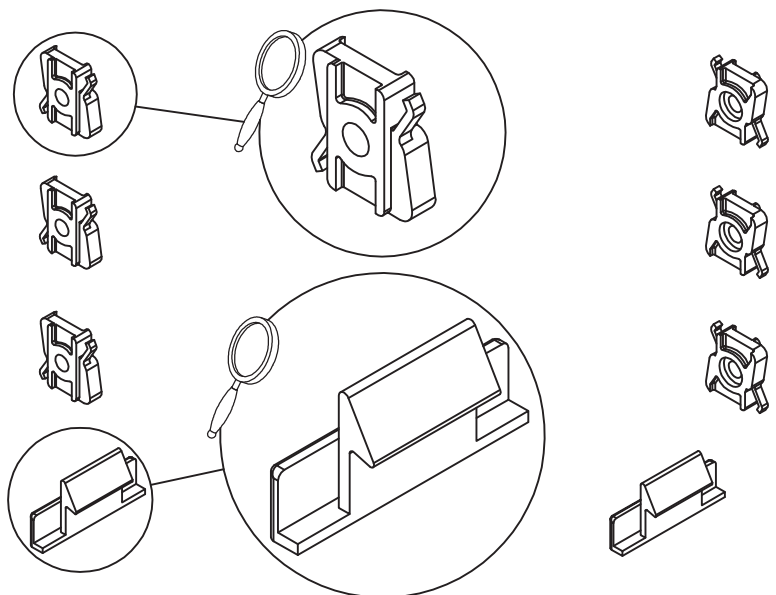
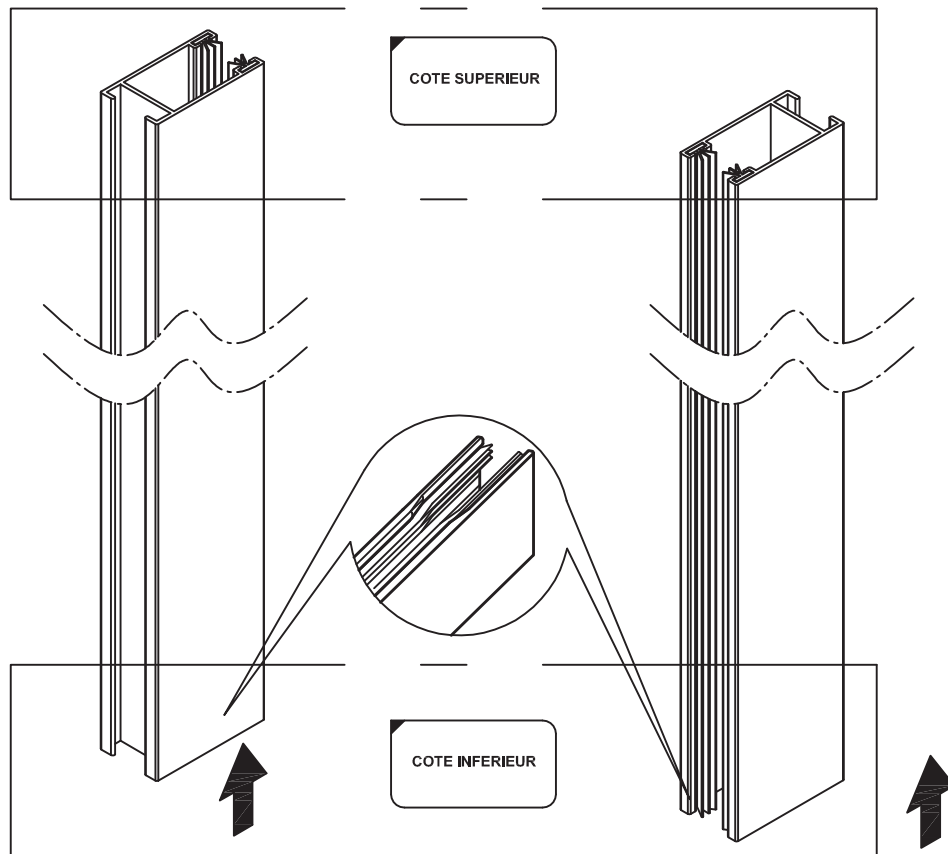

07/08

06/08

SACHET DE MONTAGE

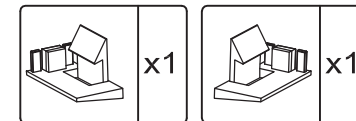
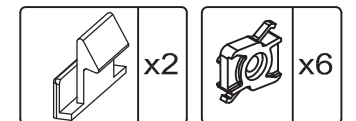
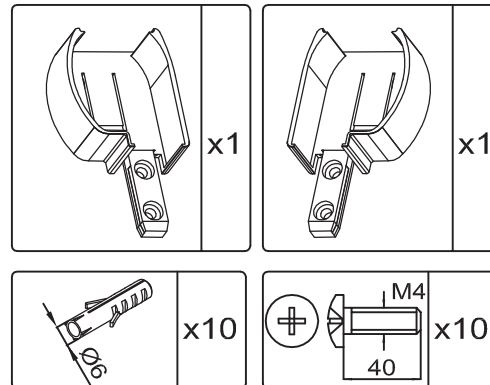

1

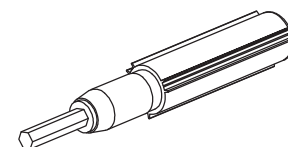
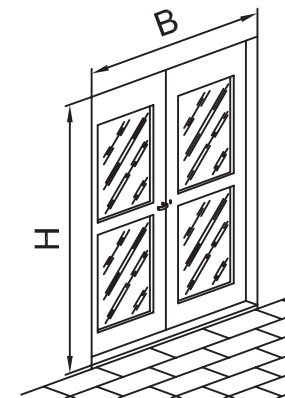
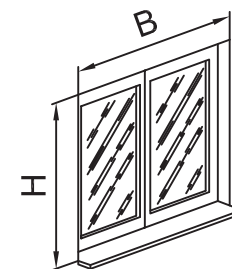

frein

$460 < B < 1800 \text{ cm}$	$H \text{ max } 1800 \text{ cm}$	
$640 < B < 1800 \text{ cm}$	$H \text{ max } 2600 \text{ cm}$	
$540 < B < 1800 \text{ cm}$	$H \text{ max } 1800 \text{ cm}$	
$730 < B < 1800 \text{ cm}$	$H \text{ max } 2600 \text{ cm}$	

03/08