

FICHE TECHNIQUE PORTE BATTANTE

Descriptif porte ouvrante

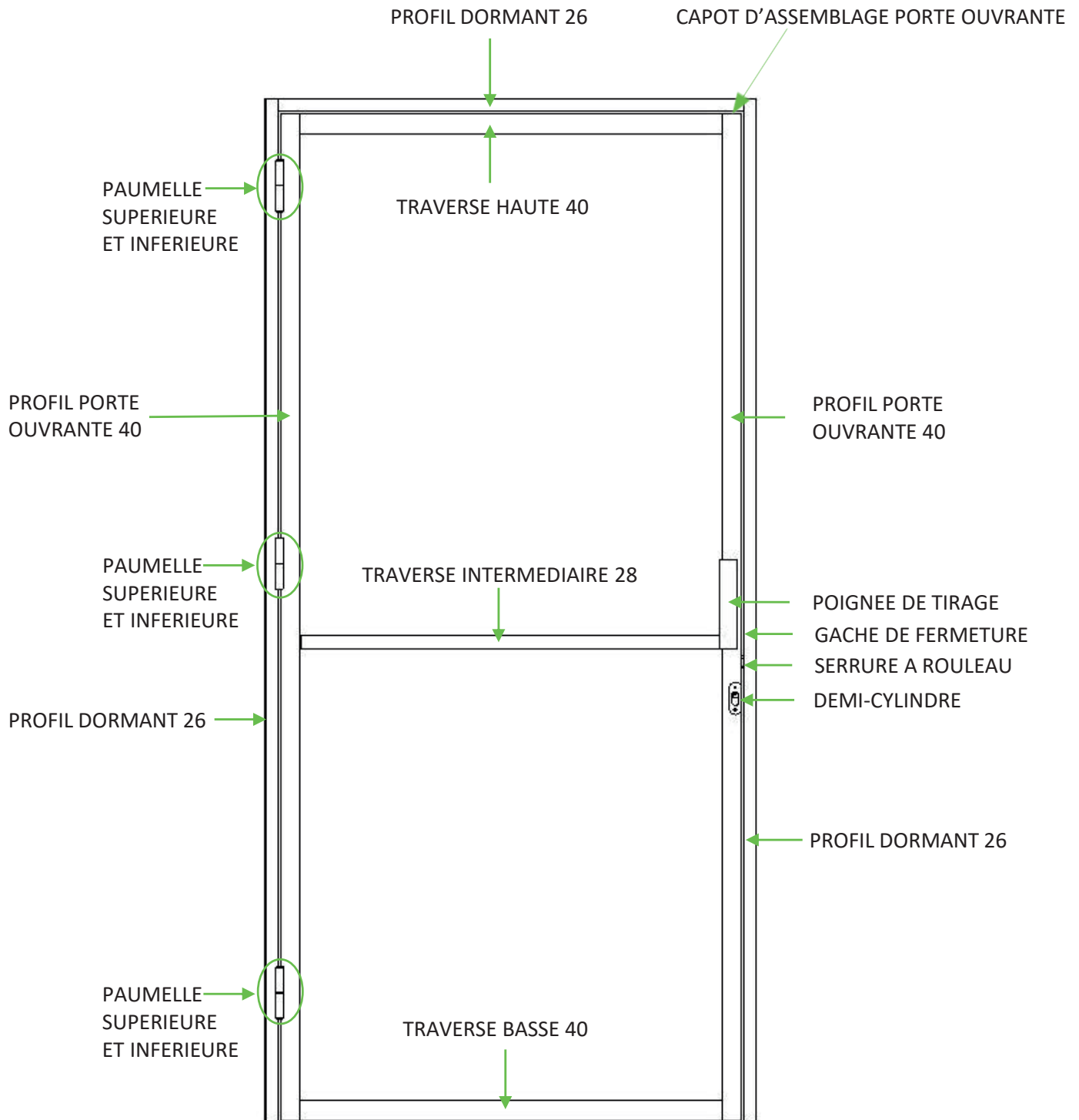

FICHE TECHNIQUE PORTE BATTANTE

Porte en vue éclatée

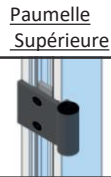
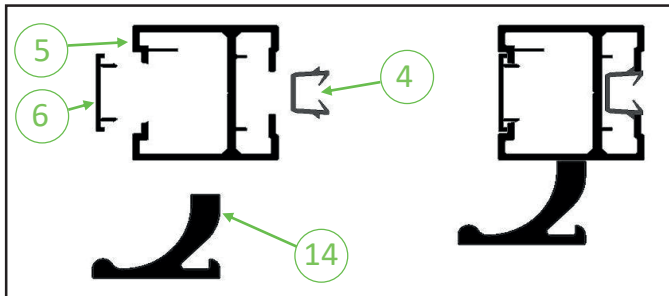

N°	Qté	Désignation
1	2	Traverse haute et basse 40
2	8	Vis 4,8*50 auto foreuse
3	4	Capot d'assemblage porte
4	6	Profil de vitrage 6/8
5	2	Profil porte ouvrante
6	6	Profil plat de finition 23
7	1	Serrure à rouleau seul
8	1	Traverse intermédiaire 28
9	3	Paumelle supérieure
10	3	Insert de fixation double
11	8	Vis de fixation M5*16
12	2	Insert de fixation simple
13	8	Ressort de fixation
14	2	Poignée de tirage

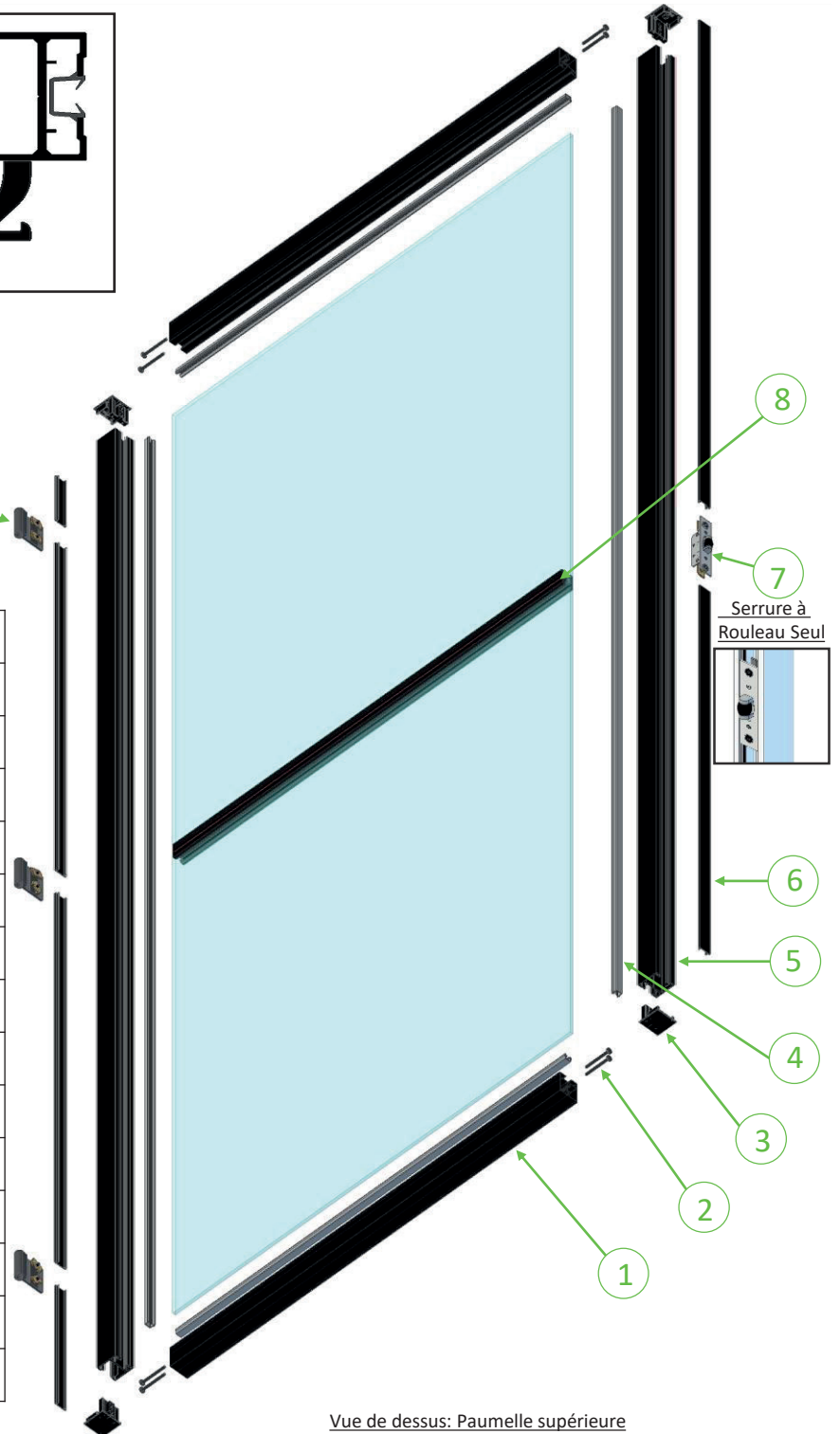

Vue de dessus: Serrure à rouleau

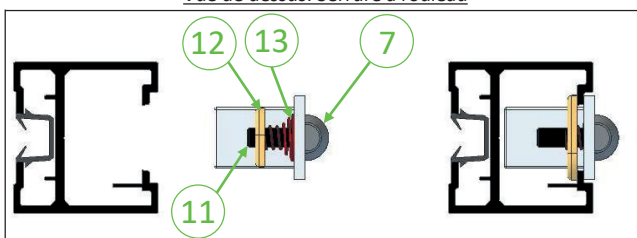

Vue de dessus: Paumelle supérieure

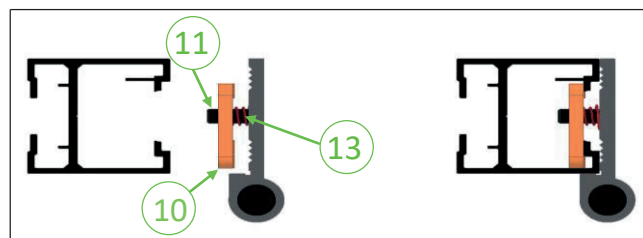

FICHE TECHNIQUE PORTE BATTANTE

Dormant en vue éclatée

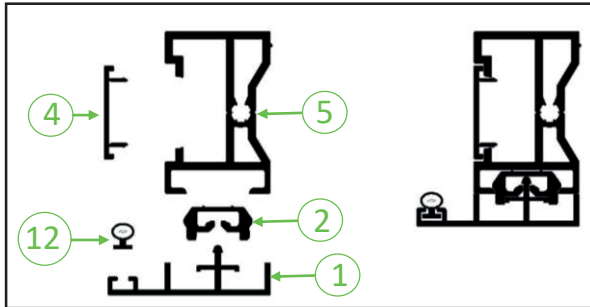

N°	Qté	Désignation
1	3	Profil parclose dormant 26
2	18	Clips
3	2	Vis 4,8*50 auto foreuse
4	7	Profil plat de finition 23
5	3	Profil dormant 26
6	1	Gâche de fermeture
7	3	Paumelle inférieure
8	3	Insert de fixation double
9	8	Vis de fixation M5*16
10	2	Insert de fixation simple
11	8	Ressort de fixation
12	3	Joint bulle

Vue de dessus: Paumelle inférieure

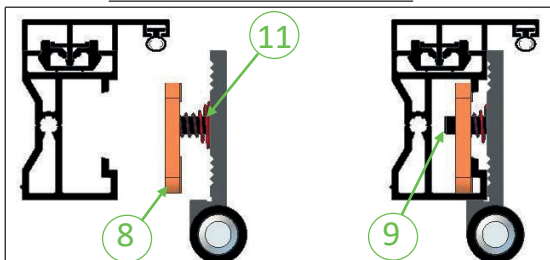



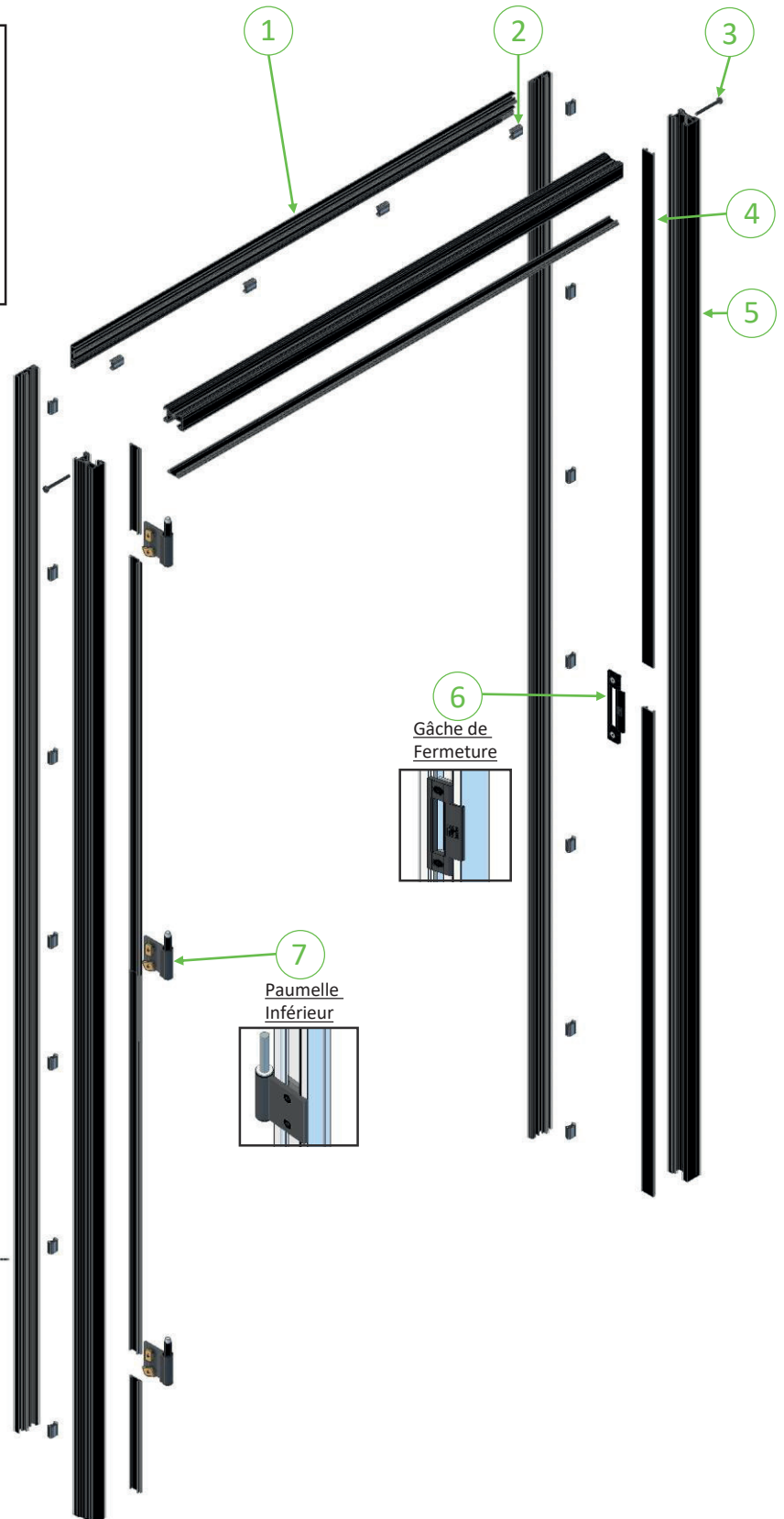
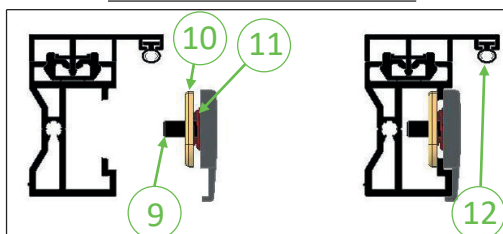



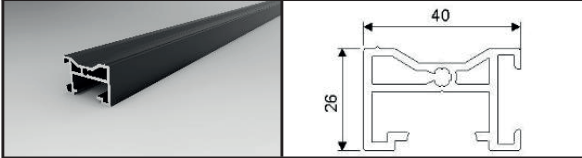

Vue de dessus: Gâche de fermeture

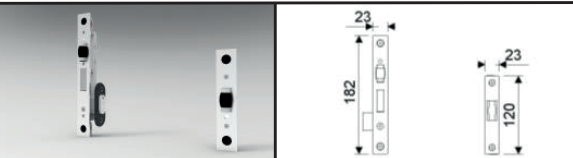
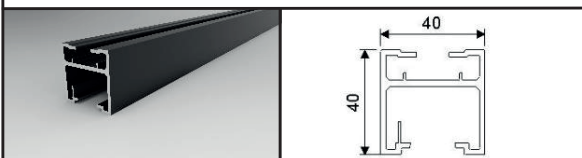
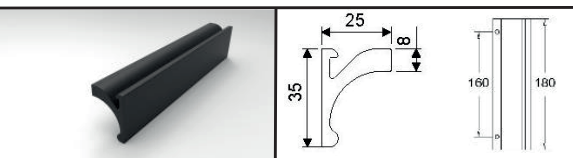
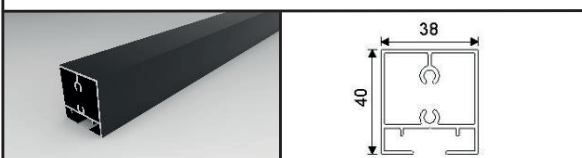
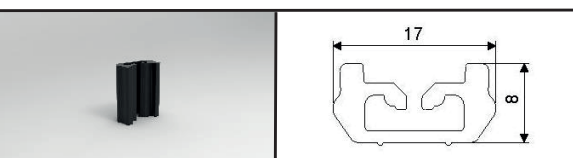

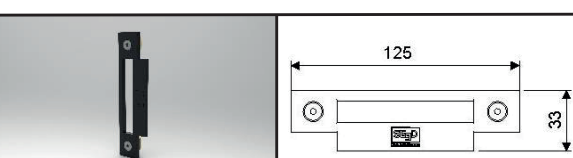
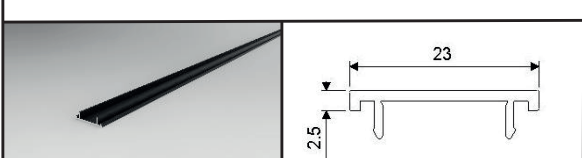
FICHE TECHNIQUE PORTE BATTANTE

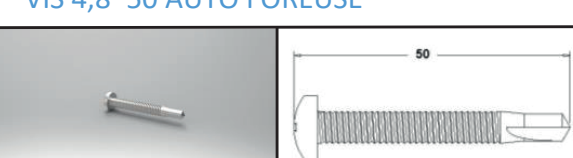
Profils et accessoires

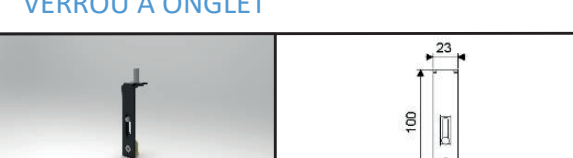
PROFIL DORMANT 26 		PAUMELLE SUPERIEURE ET INFERIEURE 	
PROFIL PARCLOSE DORMANT 26 		SERRURE A ROULEAU SEUL ET AVEC CYLINDRE 	
PROFIL PORTE OUVRANTE 40 		POIGNEE DE TIRAGE LG = 180 mm 	
PROFIL TRAVERSE HAUTE ET BASSE 40 		CLIPS 	
PROFIL TRAVERSE INTERMEDIAIRE 28 		GACHE DE FERMETURE 	
PROFIL PLAT DE FINITION 23 		CAPOT D'ASSEMBLAGE PORTE OUVRANTE 	
PROFIL DE VITRAGE 6/8 		VIS 4,8*50 AUTO FOREUSE 	
JOINT BULLE 		VERROU A ONGLET 	

NOTICE DE FABRICATION PORTE BATTANTE

Schéma porte battante + dormant

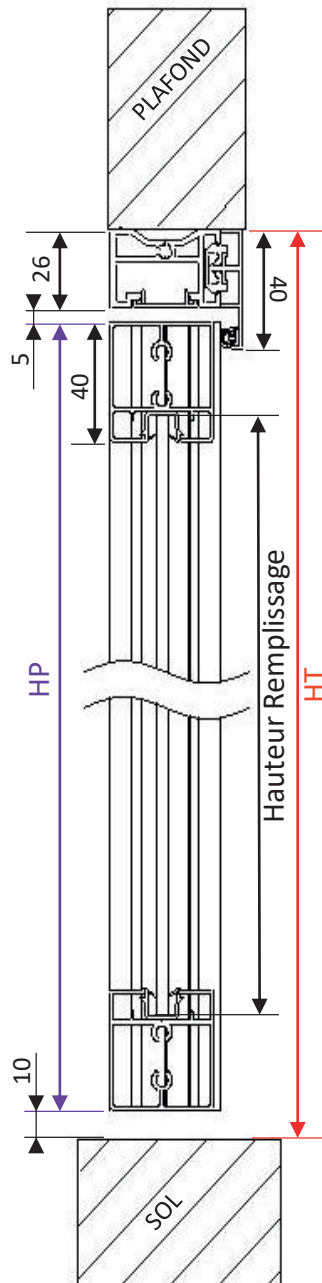
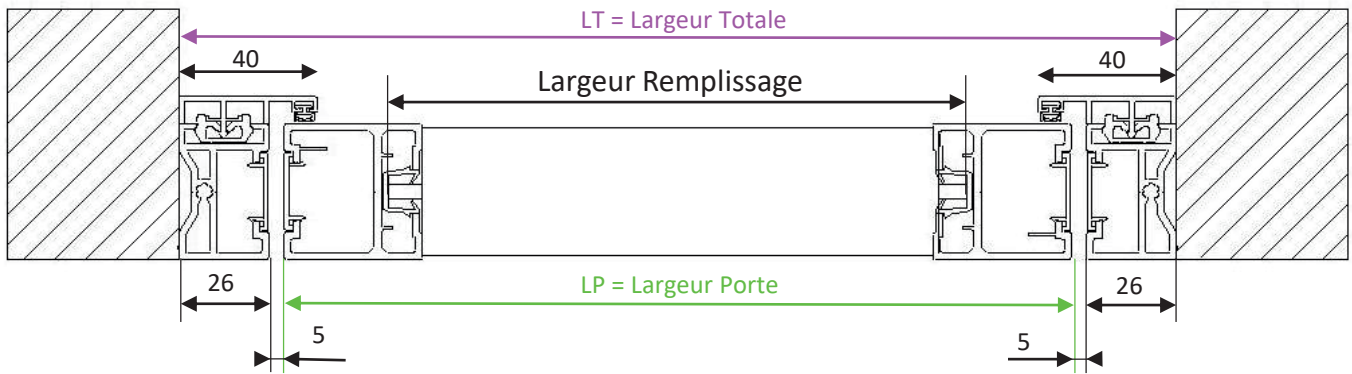

NOTICE D'ASSEMBLAGE PORTE OUVRANTE

Assemblage dormant

1 Mise en place des Paumelles Inférieures

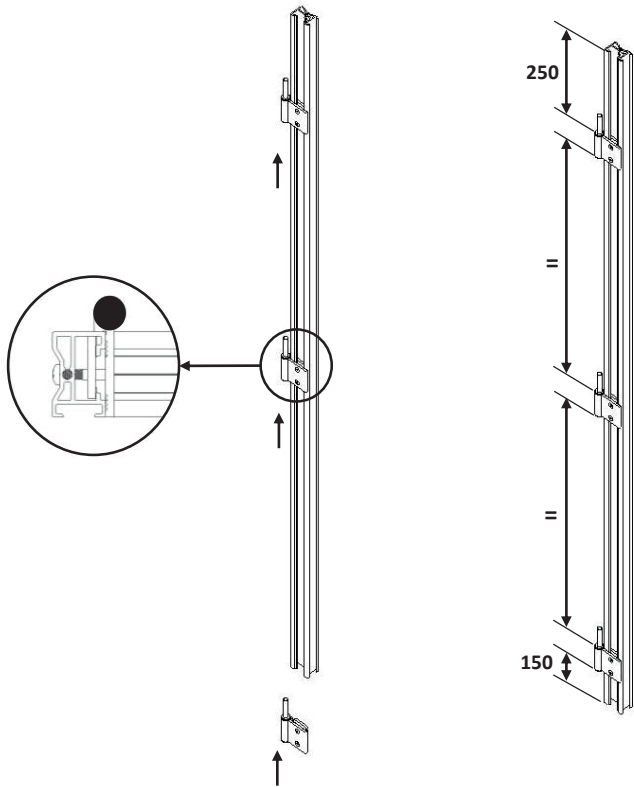

2 Assemblage DORMANT 26

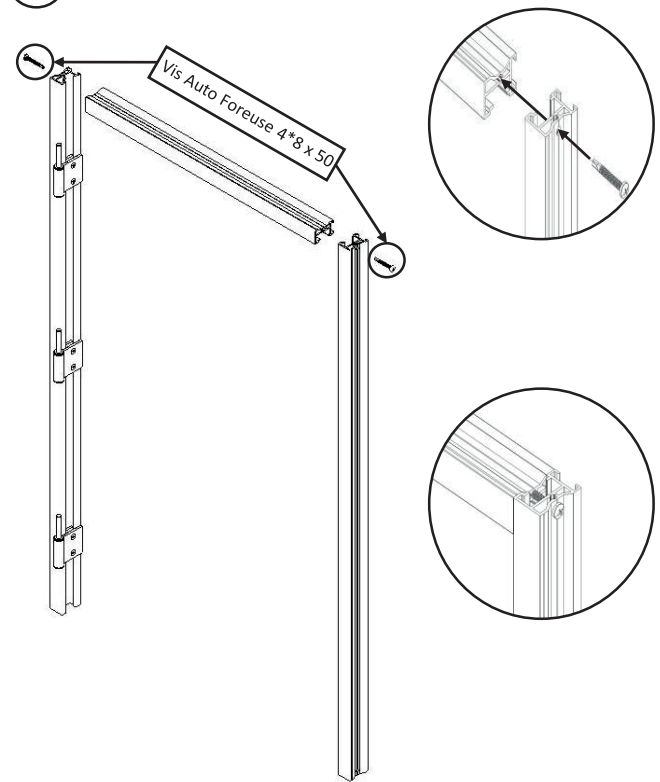

3 Mise en place de la GACHE



NOTICE D'ASSEMBLAGE PORTE OUVRANTE

Assemblage de la porte

1 Mise en place de la TRAVERSE 40 Haute et Basse

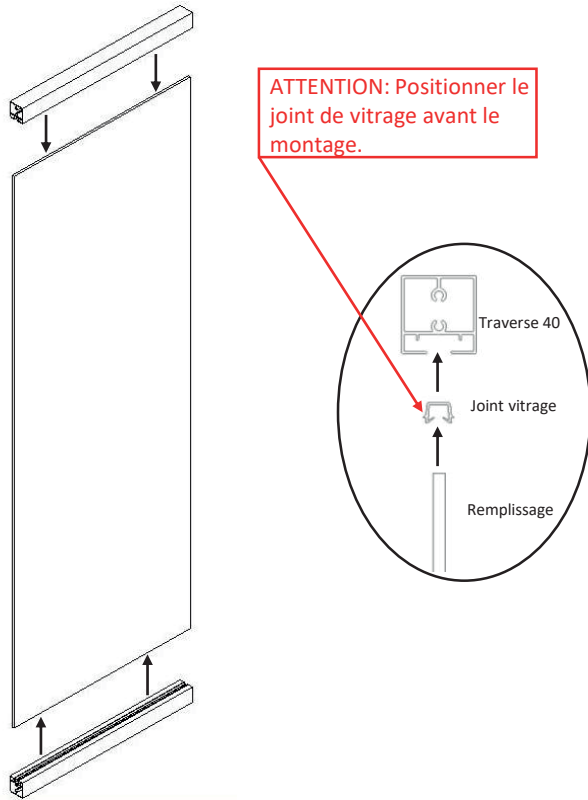

2 Mise en place des Paumelles Supérieures

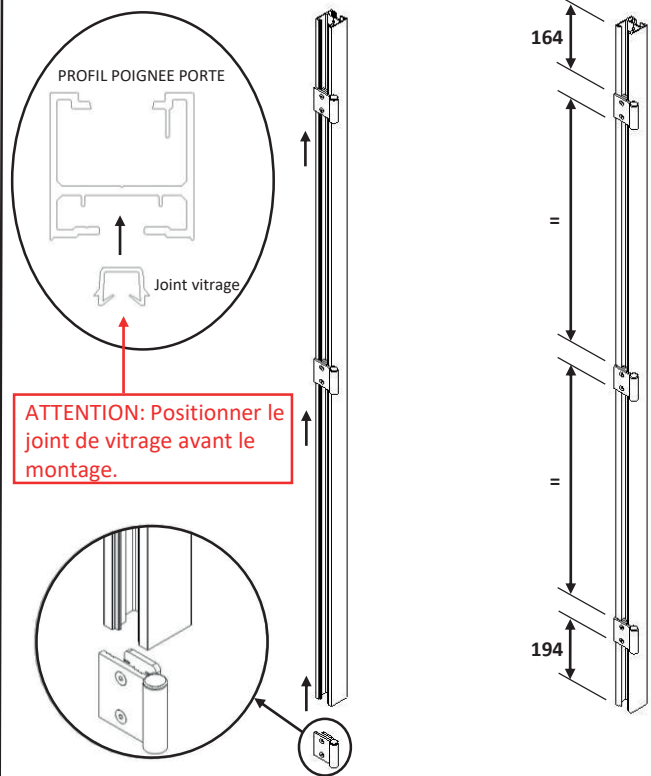

3 Mise en place des Profils PORTE OUVRANTE 40



4 Mise en place des Capots d'Assemblage PORTE OUVRANTE

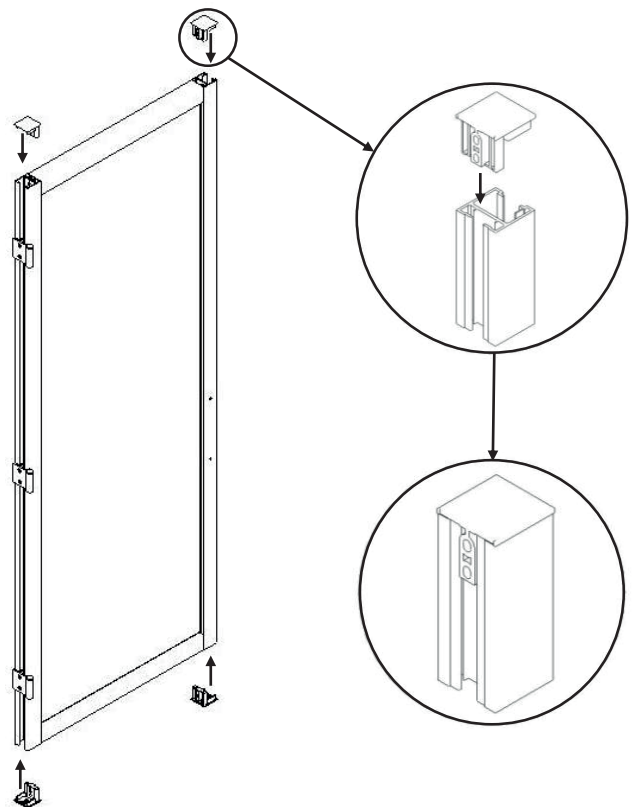

NOTICE D'ASSEMBLAGE PORTE OUVRANTE

Assemblage de la porte

5 Fixation porte avec VIS AUTO FOREUSE 4*8 x 50

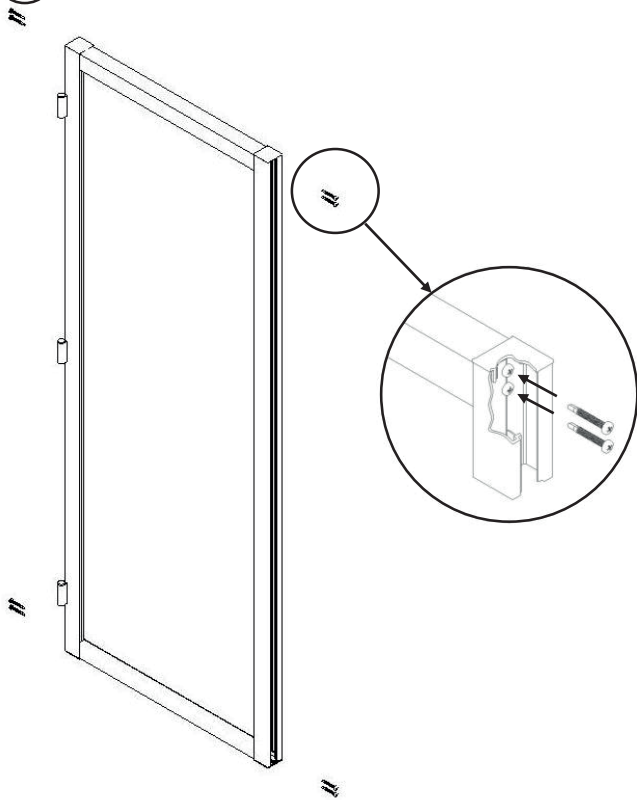

6 Fixation POIGNEE DE TIRAGE

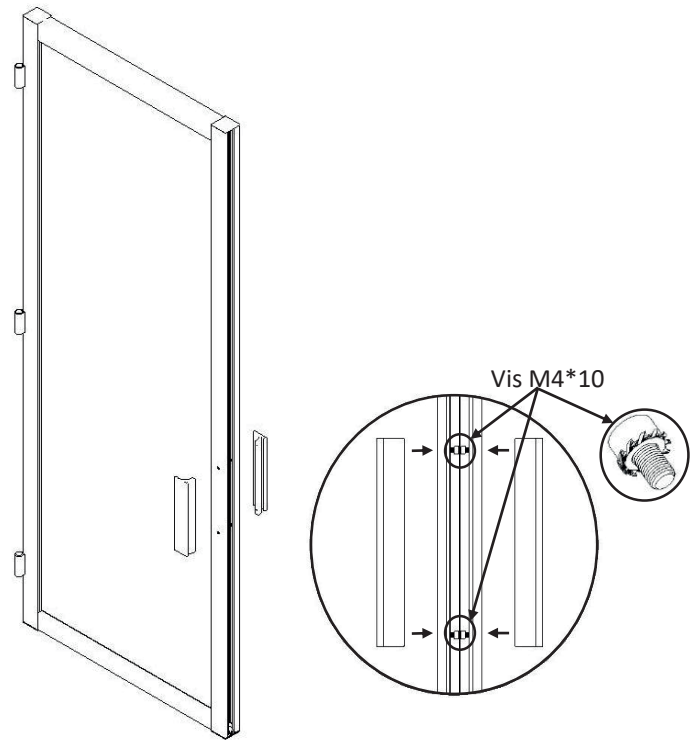

7 Montage Serrure à Rouleau Seul

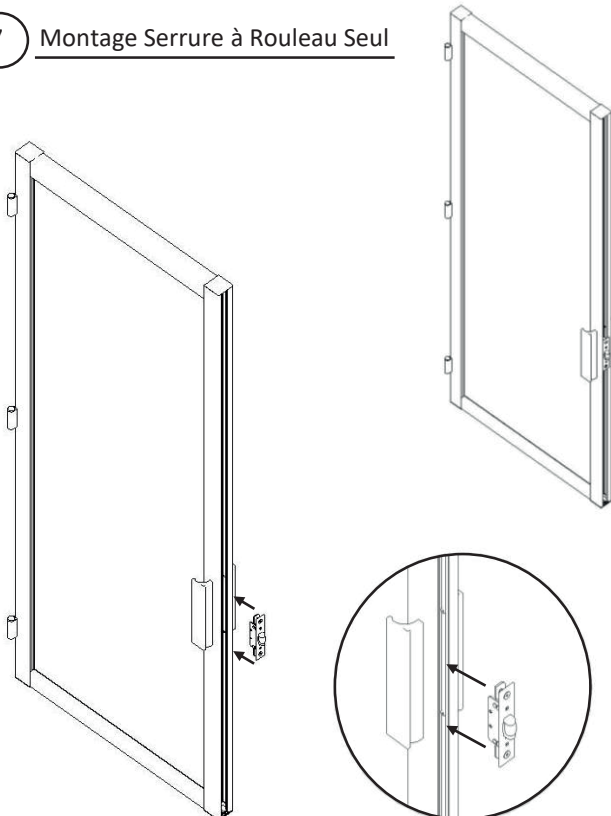

8 Montage Serrure à Rouleau avec Cylindre

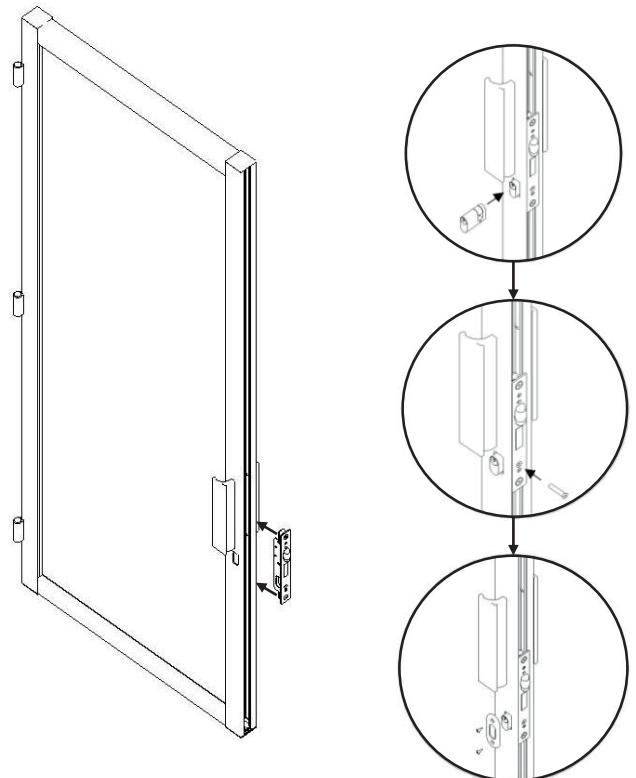

NOTICE DE POSE PORTE BATTANTE

Pose et fixation du dormant 26

1 Positionner et fixer l'assemblage DORMANT 26

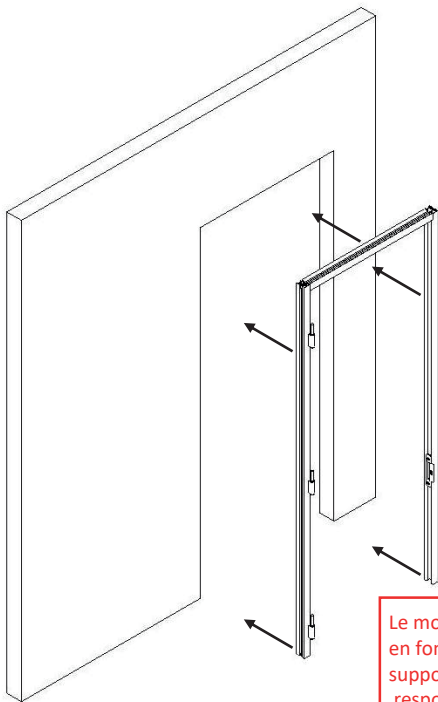

Le support de pose du DORMANT 26 doit-être de niveau et d'équerre

Le mode de fixation est choisi en fonction de la nature du support et relève de l'unique responsabilité du poseur

2 Mise en place des CLIPS dans les DORMANTS 26

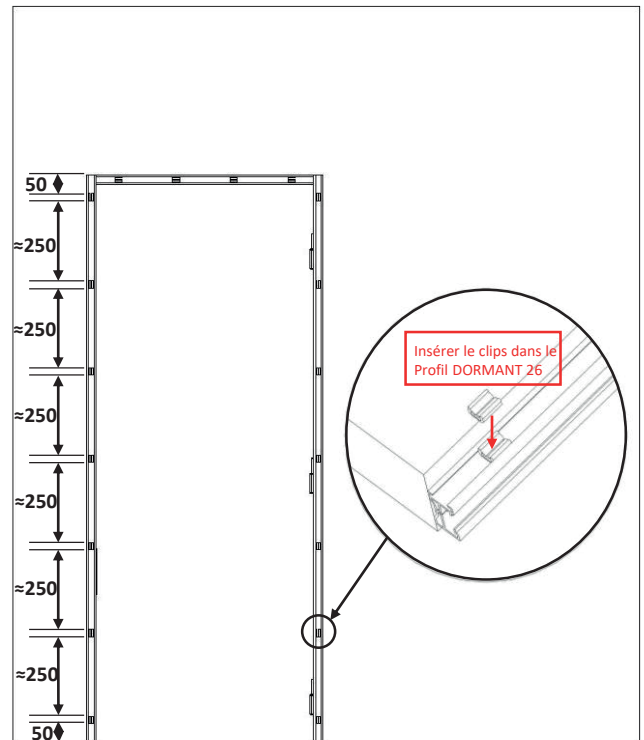

Insérer le clips dans le Profil DORMANT 26

3 Mise en place du joint dormant 26 dans les PARCLOSÉS

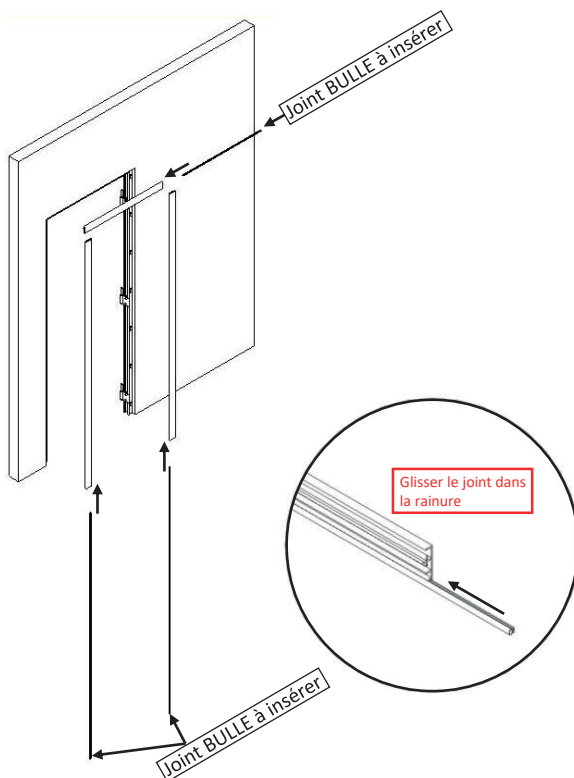

Glisser le joint dans la rainure

4 Clipper les PARCLOSÉS sur les DORMANTS 26

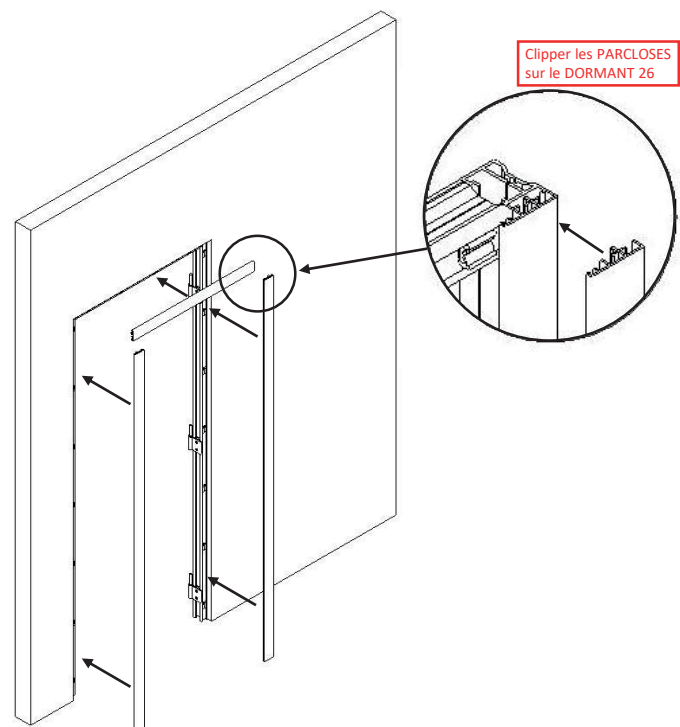

Clipper les PARCLOSÉS sur le DORMANT 26

NOTICE DE POSE PORTE BATTANTE

Mise en place et réglage de l'ensemble

1 Mise en place de la PORTE

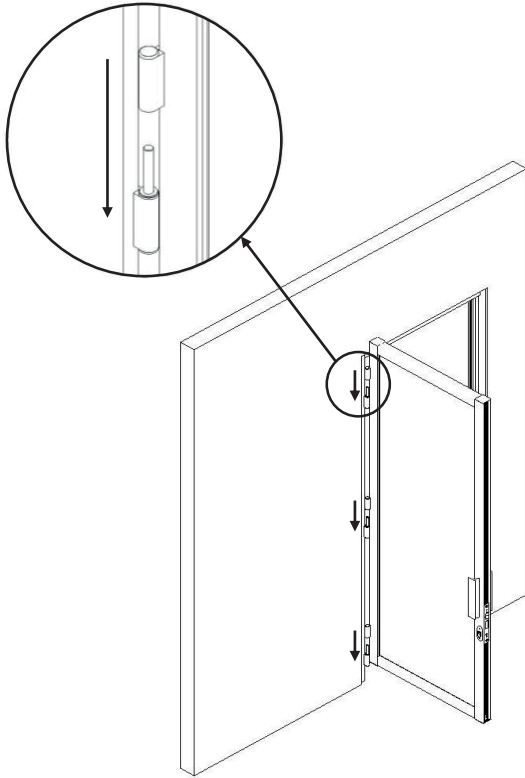

2 Réglage PORTE et ACCESSOIRES

Réglage de la hauteur de chaque paumelle pour avoir 5 mm de jeu en haut et 10 mm de jeu en bas,

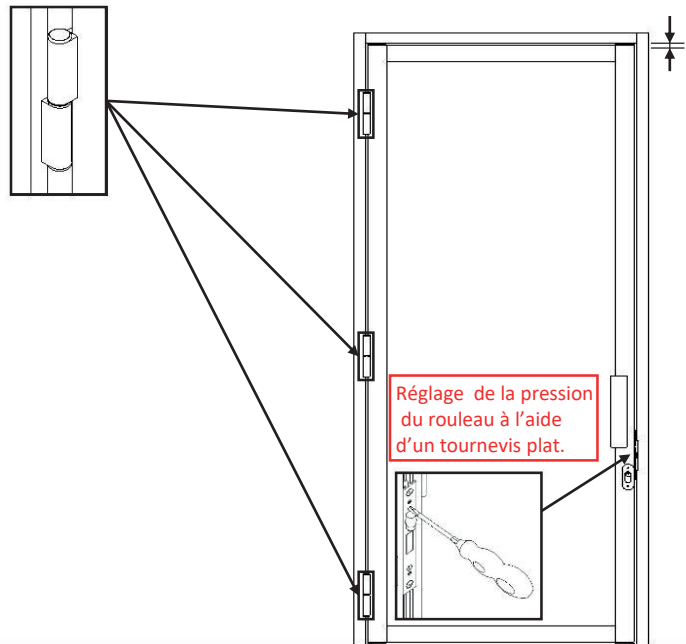

Réglage de la pression du rouleau à l'aide d'un tournevis plat.

3 Découpe sur chantier du PLAT DE FINITION 23

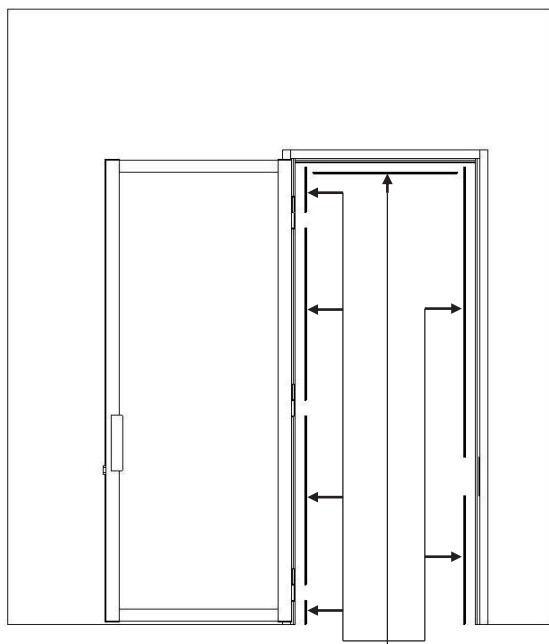

Découpe PLAT DE FINITION 23 pour DORMANT 26

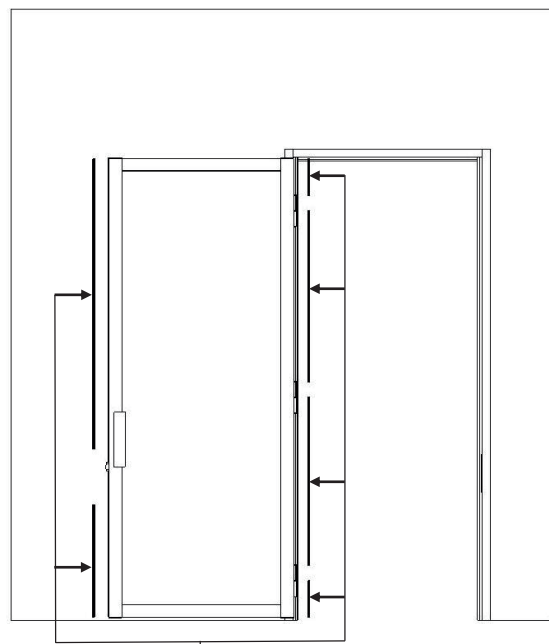

Découpe PLAT DE FINITION 23 pour PORTE OUVRANTE 40

FICHE TECHNIQUE PORTE OUVRANTE TIERCE

Descriptif porte ouvrante tierce

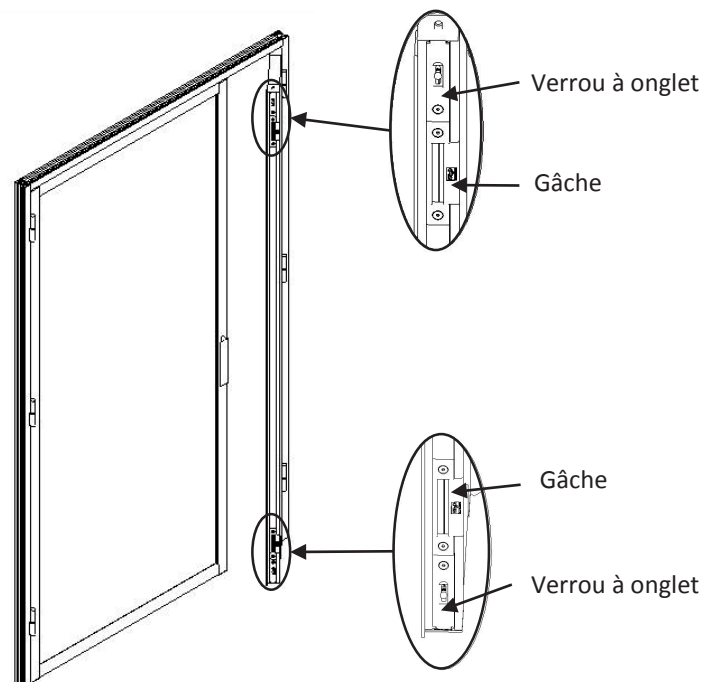
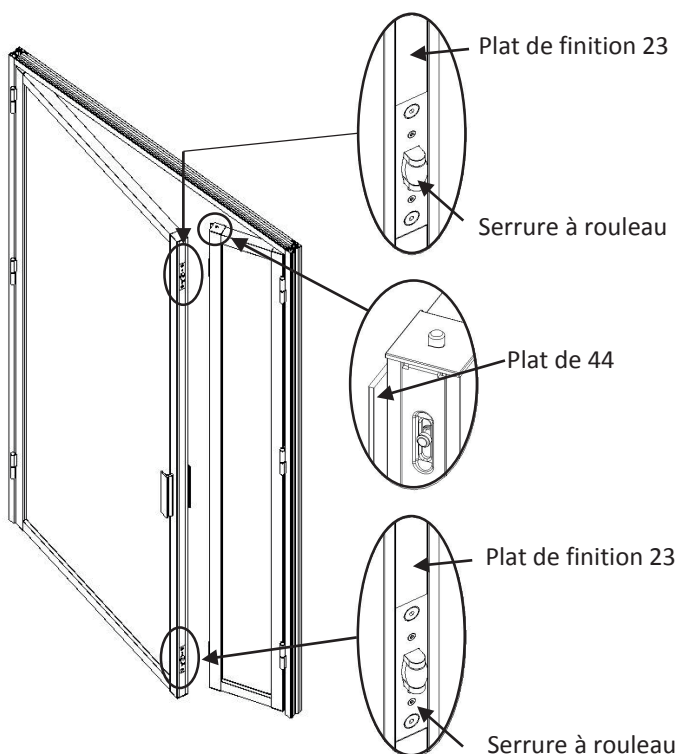
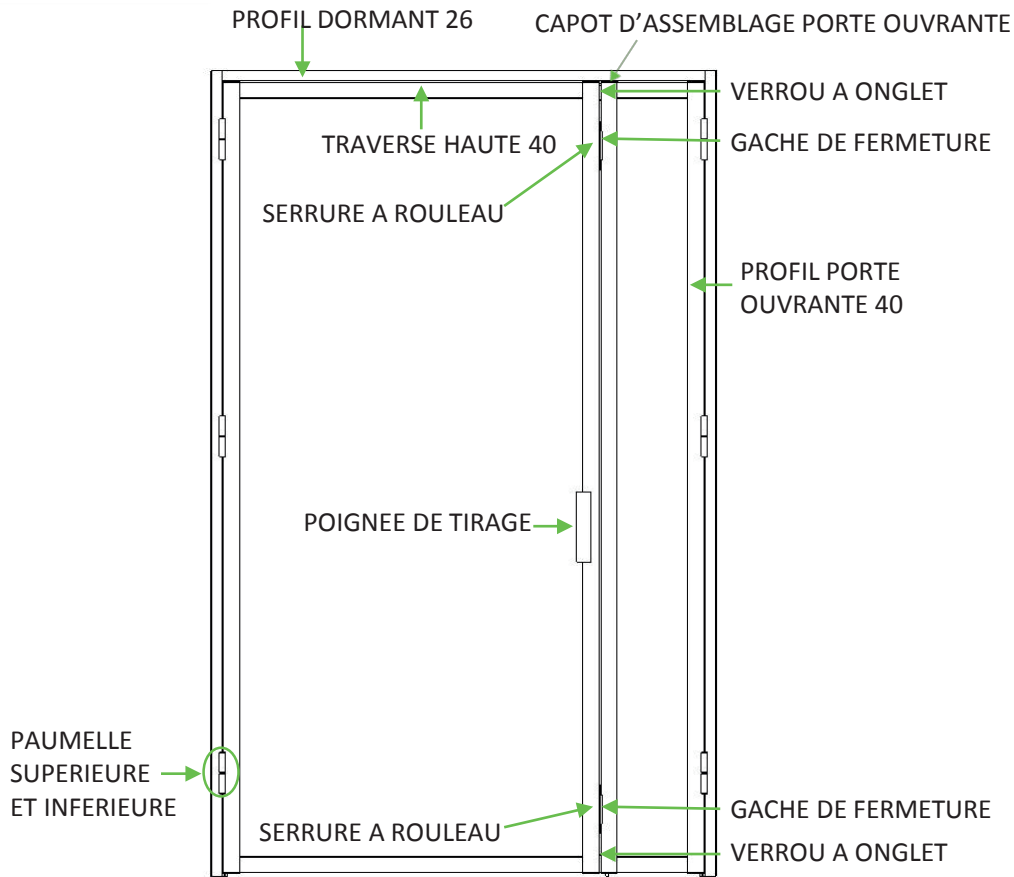

Nous préconisons de mettre 2 serrures à rouleau pour avoir des bons points de fermeture, Il est aussi possible de mettre 1 seul serrure à rouleau,

NOTICE DE FABRICATION PORTE OUVRANTE

Schéma porte battante + dormant + porte tierce

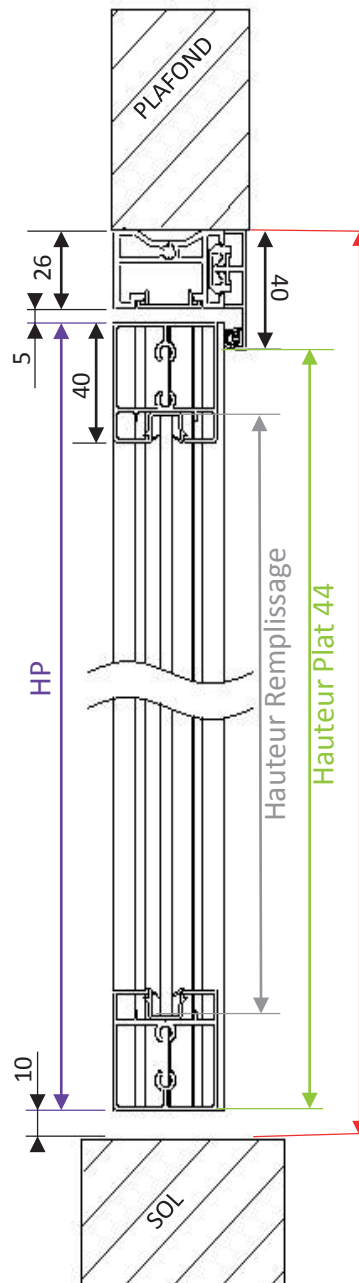
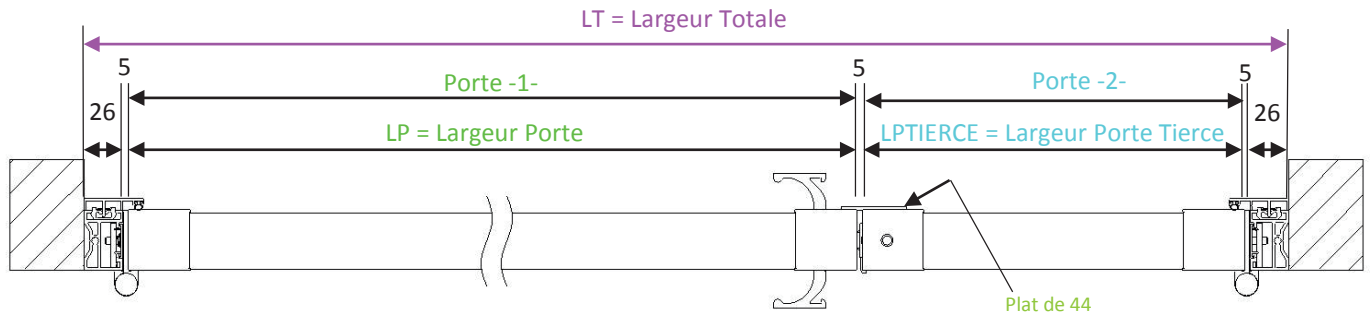

NOTICE D'ASSEMBLAGE PORTE TIERCE

Assemblage système porte ouvrante tierce

① Mise en place du Verrou à Onglet + Gâche

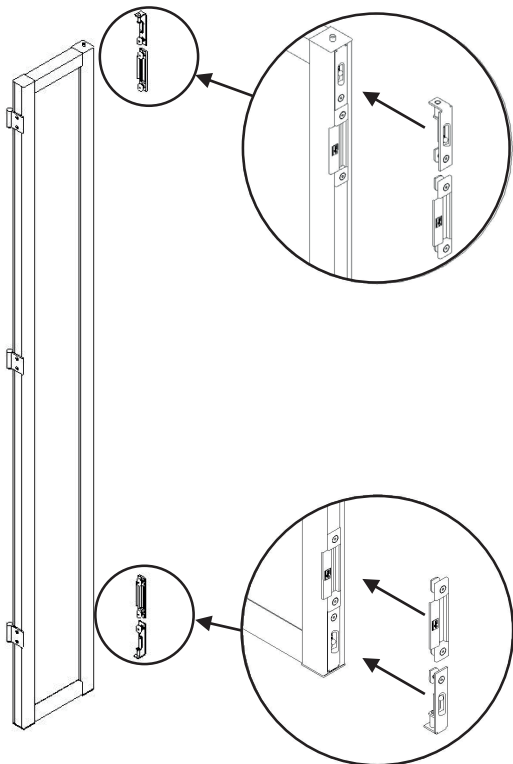

② Mise en place de la Serrure à Rouleau

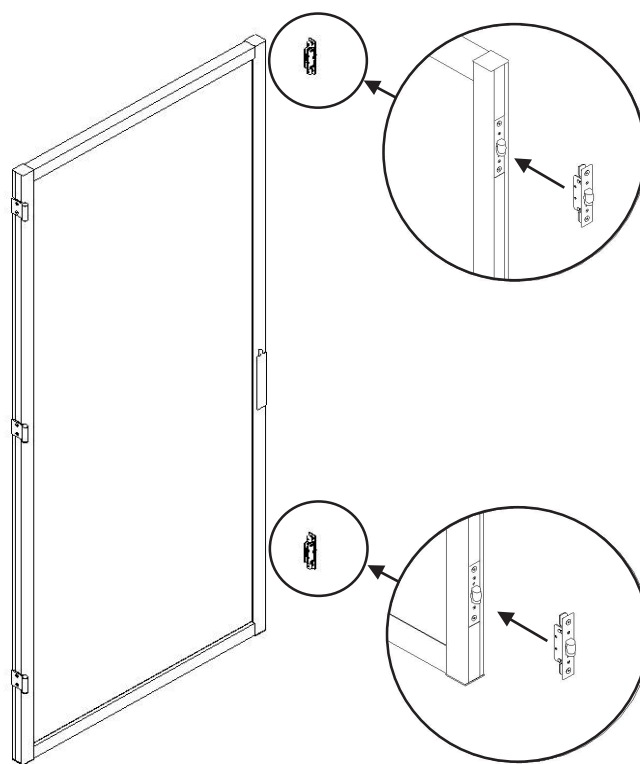

③ Perçage du Capot d'assemblage porte ouvrante

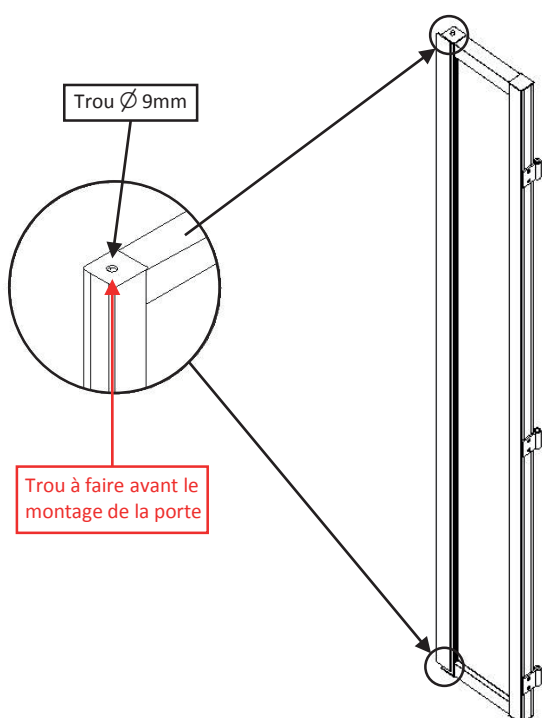

④ Perçage pour Verrou à Onglet haut et bas

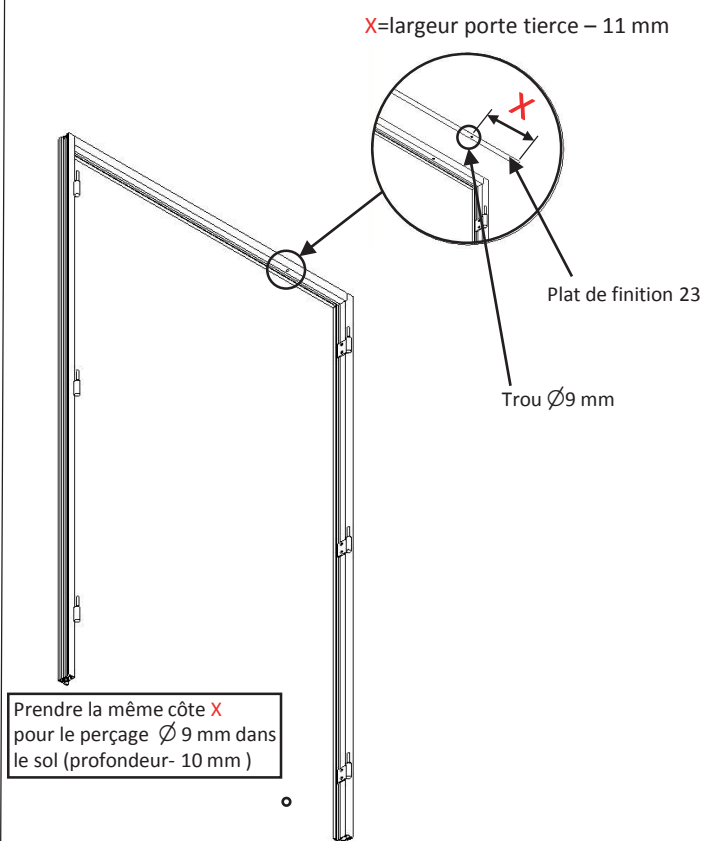

NOTICE D'ASSEMBLAGE PORTE TIERCE

Fixation du plat 44

⑤ Mise en place du Plat 44

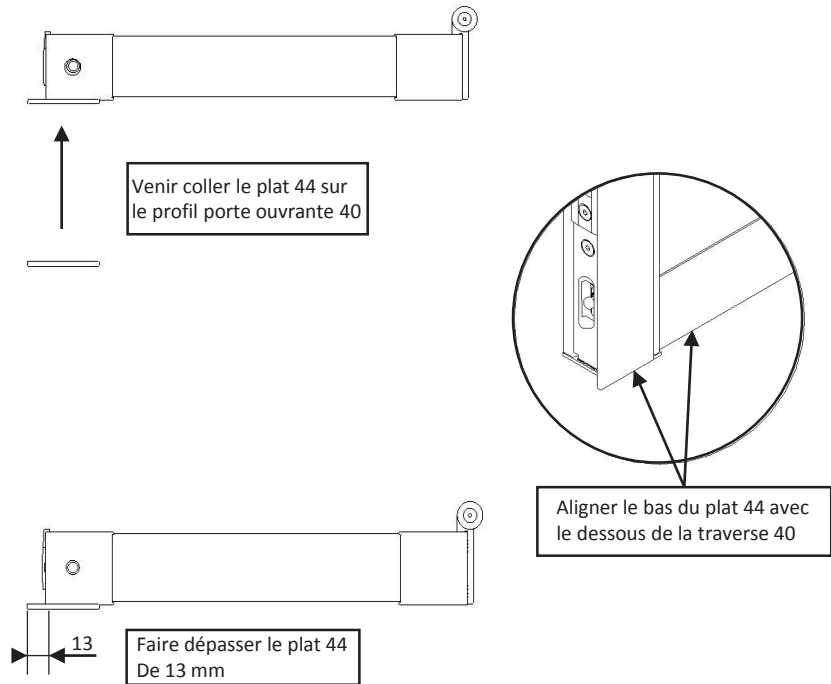
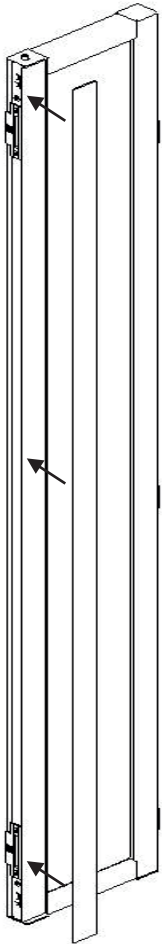

NOTICE PORTE OUVRANTE

Jonction dormant cadre

- 1 Perçage CADRE VERRIERE et **DORMANT 26** (Ø5 mm)

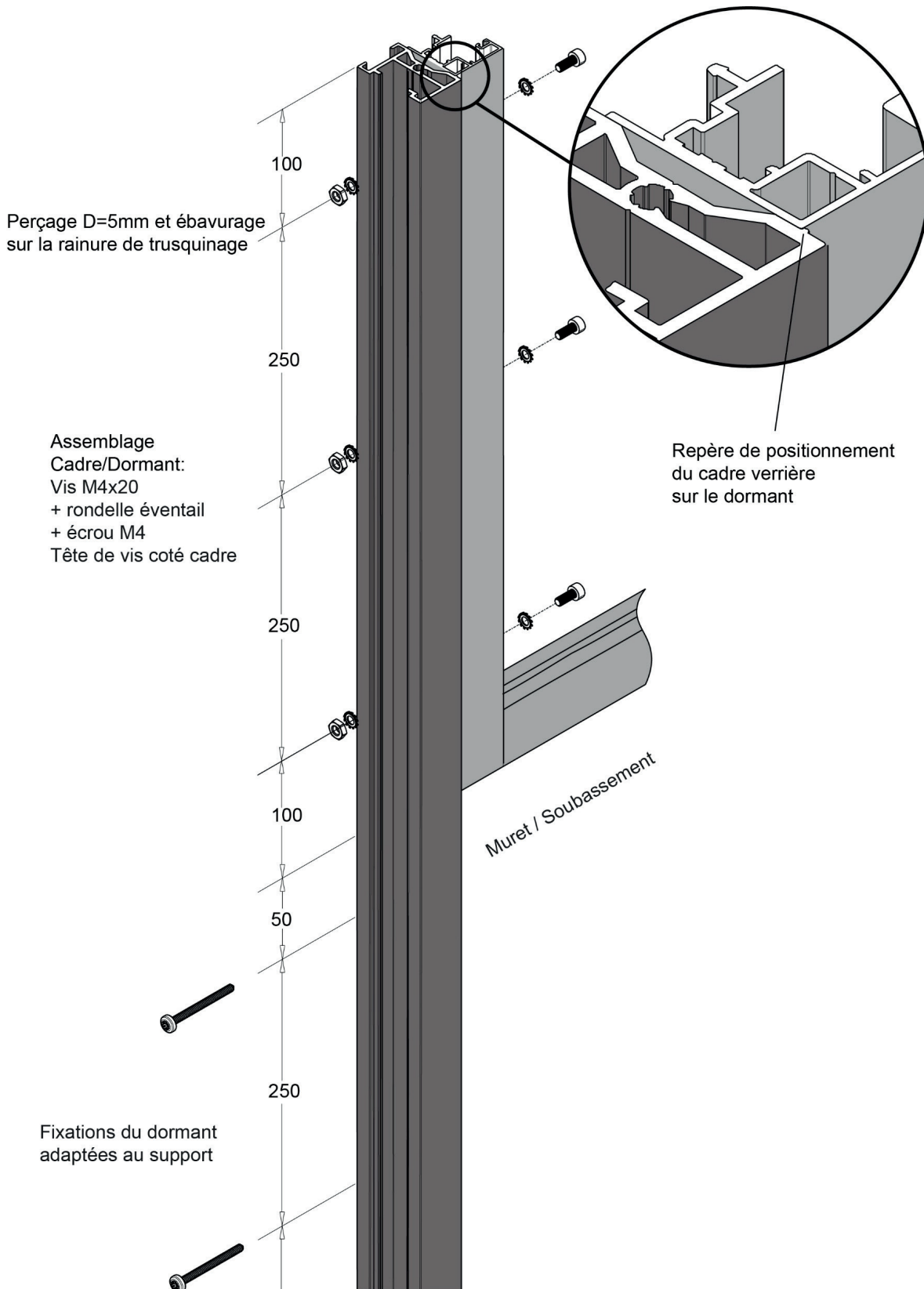

NOTICE PORTE OUVRANTE

Jonction dormant cadre

2 Limites et conditions d'installation (préconisées)

