

EQUIPEMENTS À HAUTEUR VARIABLE
pour l'agencement & l'aménagement intérieur



NOTICE D'INSTALLATION
STRONG FEET

Conserver ce document à proximité du dispositif en permanence.

10/2024

STRONG FEET

Guide d'installation

Méthode montage 1

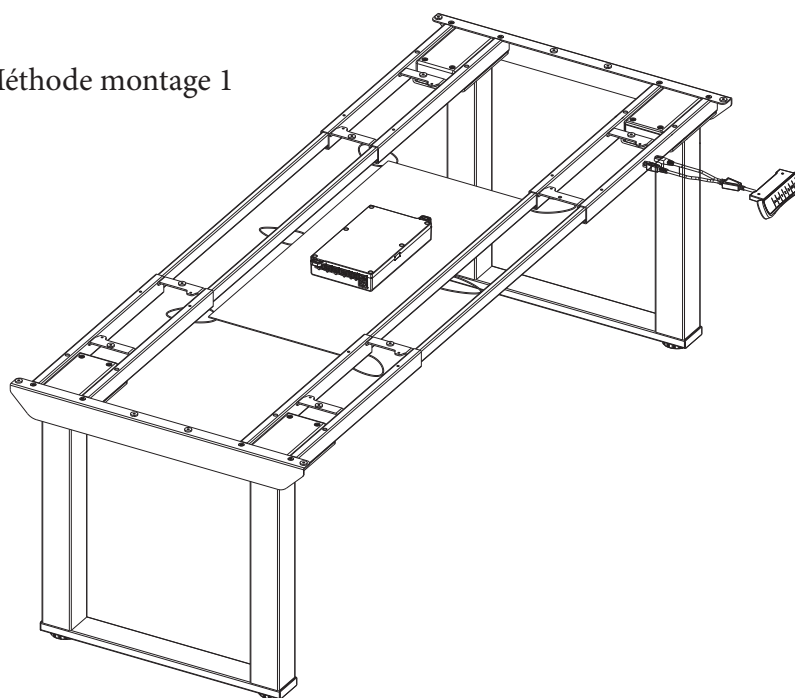

Méthode montage 2

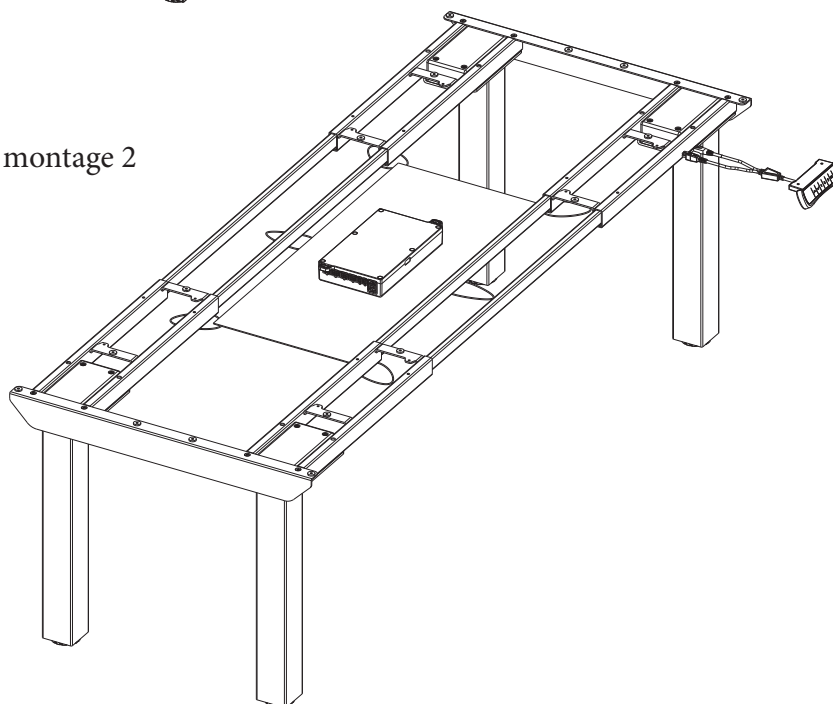

Les images ci-dessous sont fournies à titre indicatif uniquement. Veuillez vous référer au produit réel. Veuillez lire attentivement ce manuel avant d'utiliser le produit et conservez-le soigneusement.

Données techniques

Capacité charge max	200 KG
Vitesse max	38mm/s
Position la plus élevée	605mm
Position la plus basse	1255mm
Plage de largeur	1100mm-1900mm
Taille du bureau applicable	Longueur : 1800mm-2400mm
	Largeur : 800mm-900mm

Liste des produits

Liste des accessoires

Attention : Les dessins ci-dessous sont donnés à titre indicatif et peuvent différer légèrement du produit et des accessoires reçus. En cas d'outils manquants ou de problèmes d'installation, veuillez contacter AMR Concept

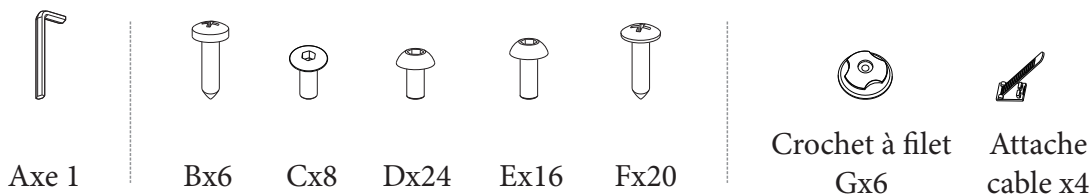

Préparation avec l'installation

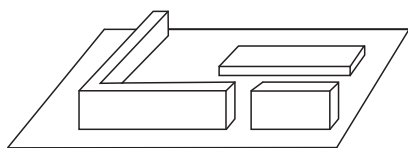

Installez une moquette pour éviter les rayures

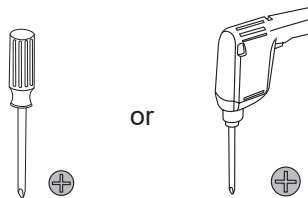



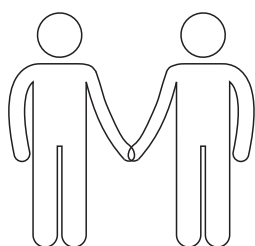



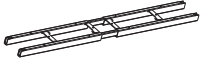

Apportez vos propres tournevis ou viseuse

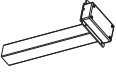

Nécessite 2 personnes pour l'installation

Liste des pièces

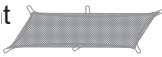
N°	Part
①	Poutre de support x2 
②	Support latéral x2 
③	Colonne de levage x4 
④	Pied x2 
⑤	Combiné x1 

N°	Part
⑥	Boîte de contrôle x1 
⑦	Fiche d'alimentation x1 
⑧	Filet de gestion des câbles x1 
⑨	Cale pieds x4 

Instructions d'installation

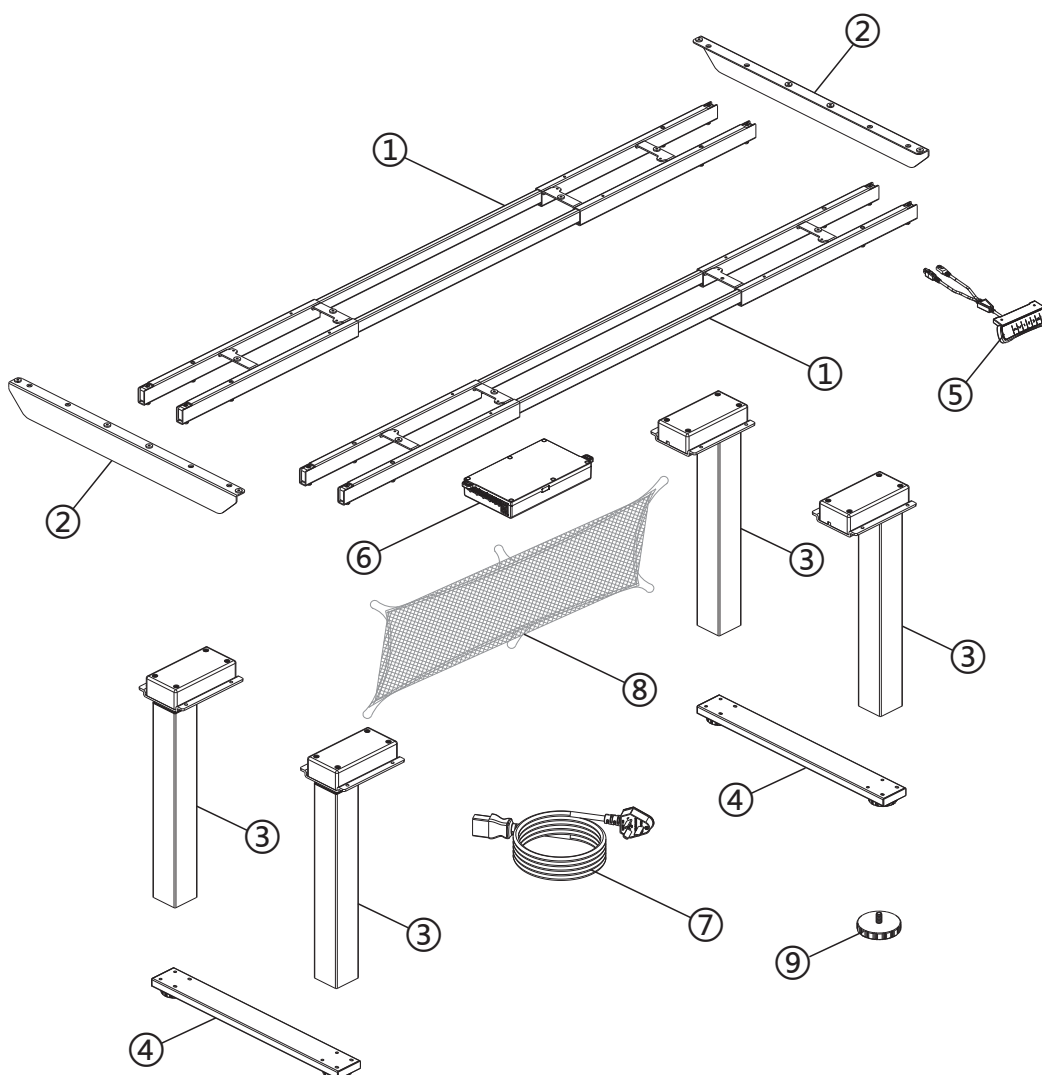

Etapes de l'installation

Etape 1 : Fixer les supports latéraux à la poutre

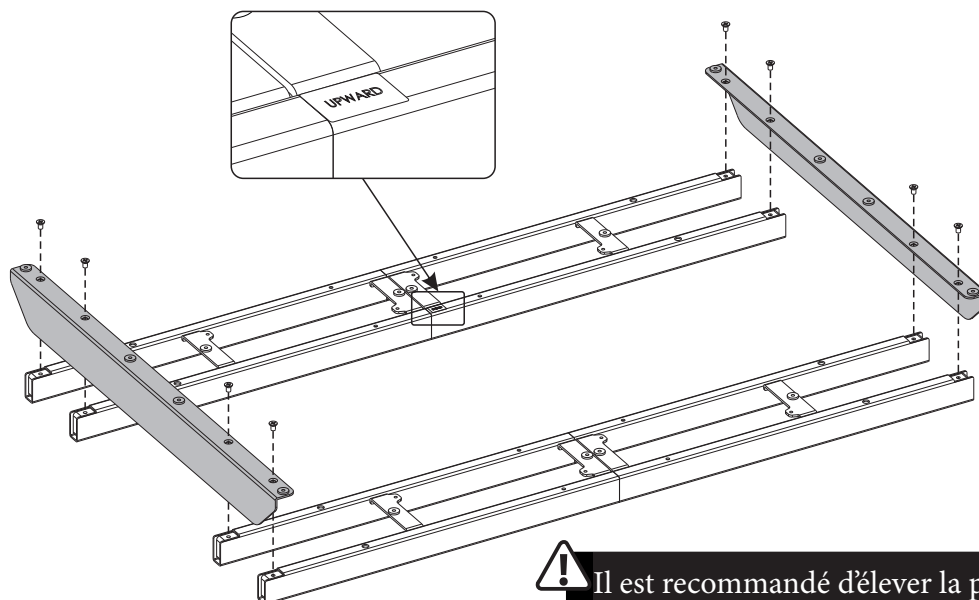
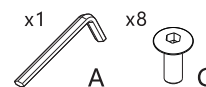

! Il est recommandé d'élever la poutre pour faciliter l'installation de la plaque de support

Etape 2 : Ajuster la longueur de la poutre du support



- 1 - Retourner le cadre
- 2 - Desserer les 4 vis du cadre et l'étirer
- 3 - Lorsqu'il y a des trous sur le plateau, les poutres sont tendues pour s'aligner sur les trous ; lorsqu'il n'y a pas de trou sur le plateau, les plaques de support des deux côtés sont installées près du bord du plateau.

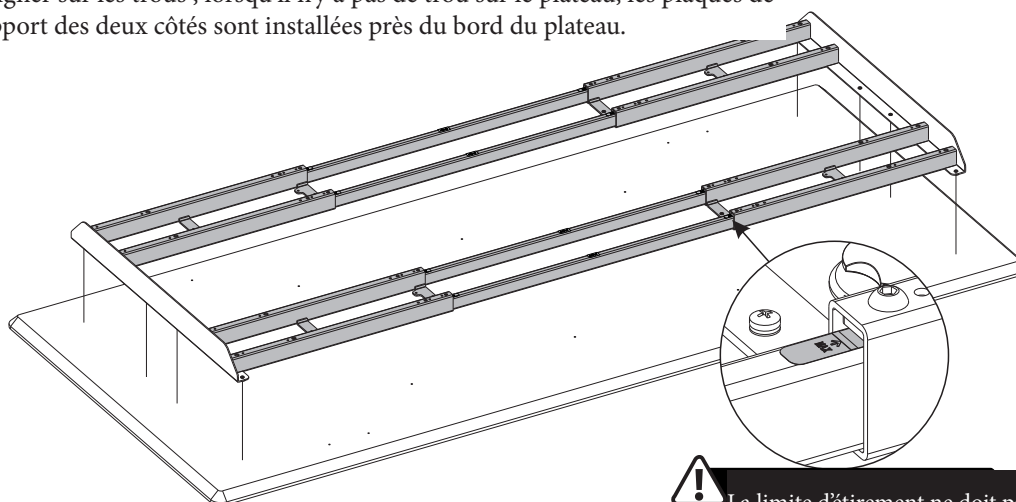

! La limite d'étirement ne doit pas dépasser l'étiquette MAX

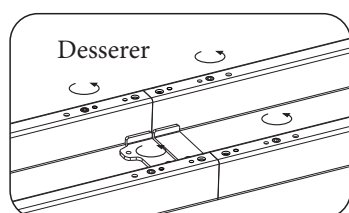

! Conserver l'étiquette de la ligne centrale centrée lors du réglage du faisceau.

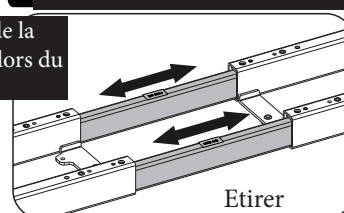

Etape 3 - Installer le plateau de la table

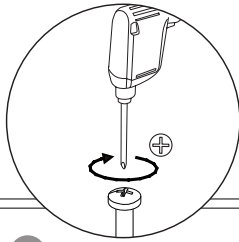
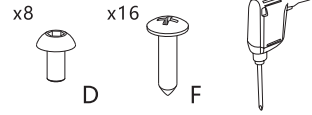

Fix the screws in the sequence of: ● → ■

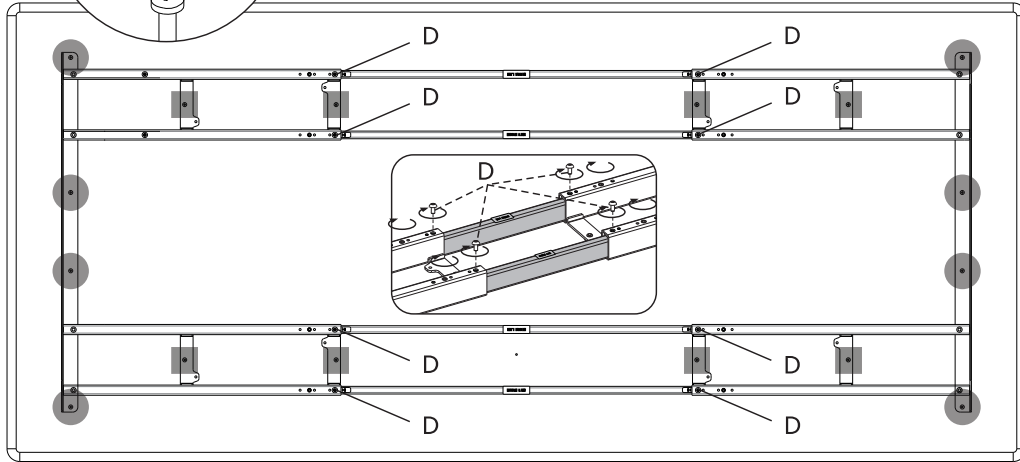

Etape 4 - Installer les colonnes de levage

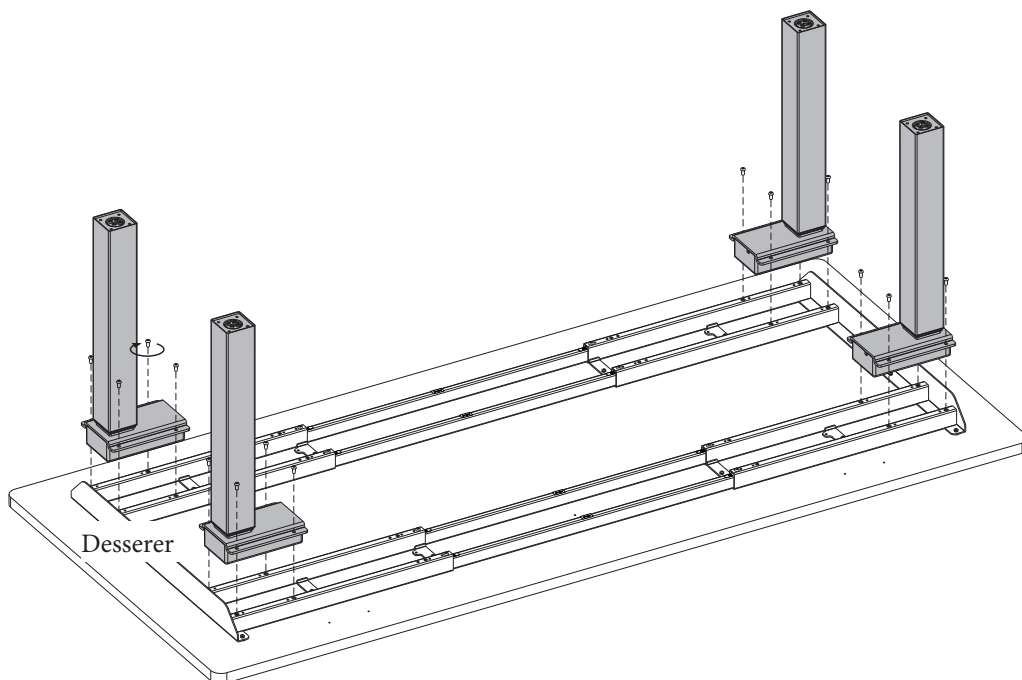
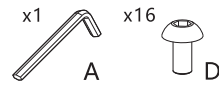

Etape 5 (méthode montage 1) : Fixer les pieds

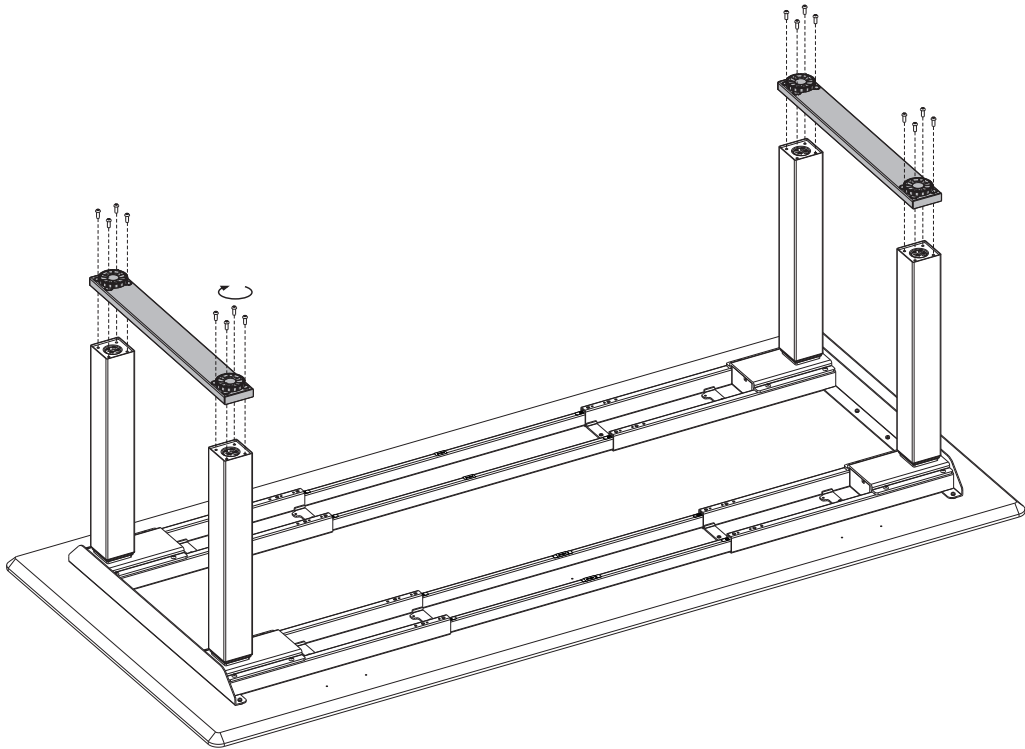
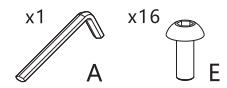

Etape 5 (méthode montage 2) : Fixer les pieds

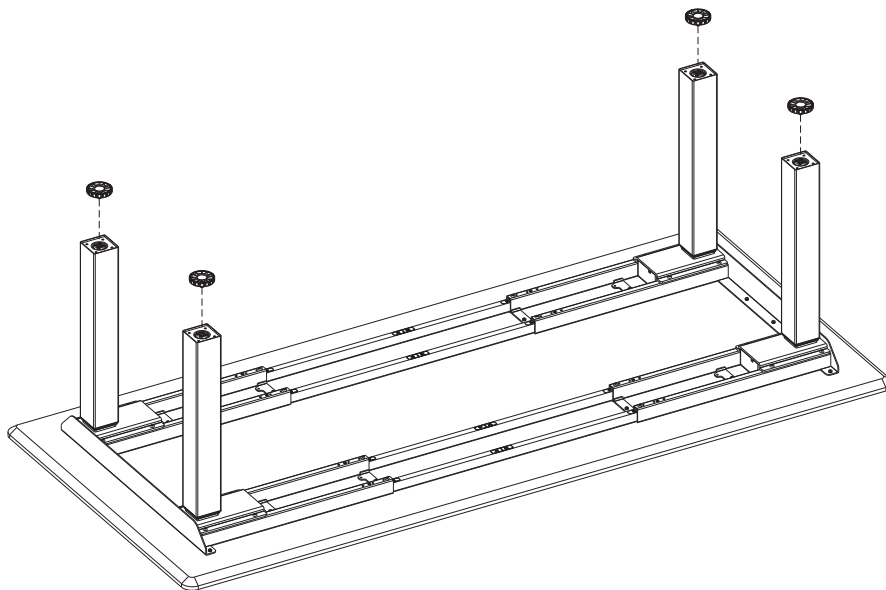

Etape 6 : Installer le combiné

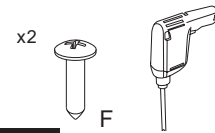

 Vous pouvez installer le combiné sur chaque bord en fonction de votre préférence de main

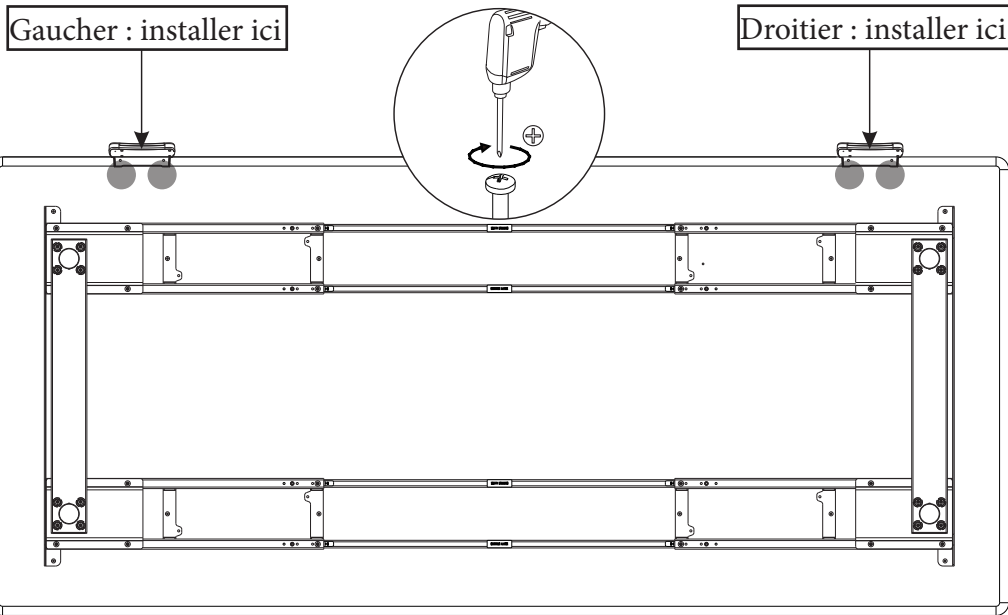

Etape 7 : Fixer le boîtier de commande

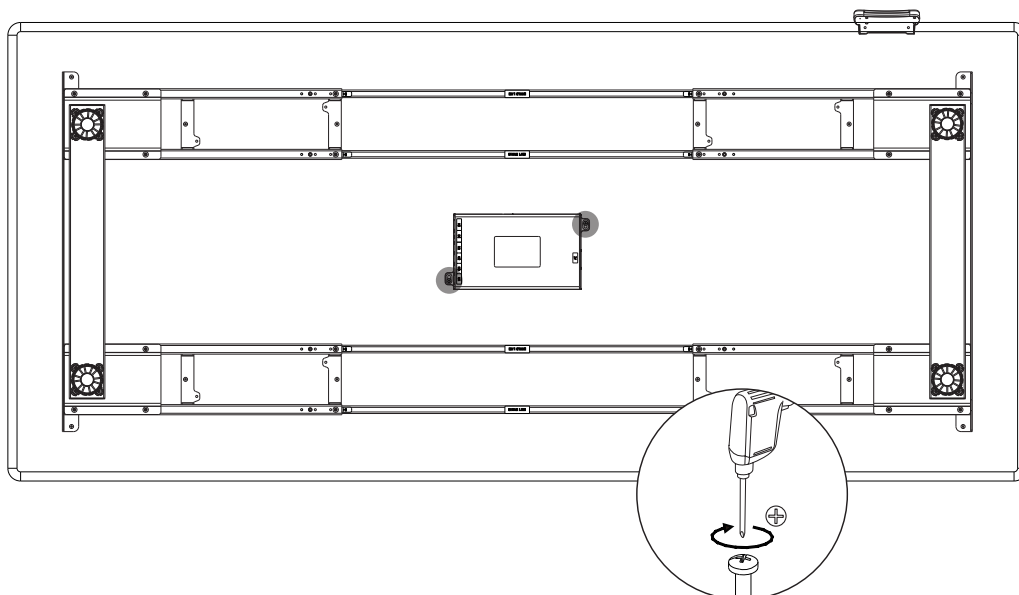
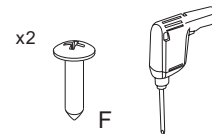

Etape 8 : Connecter les fils

 Connexion de la même couleur

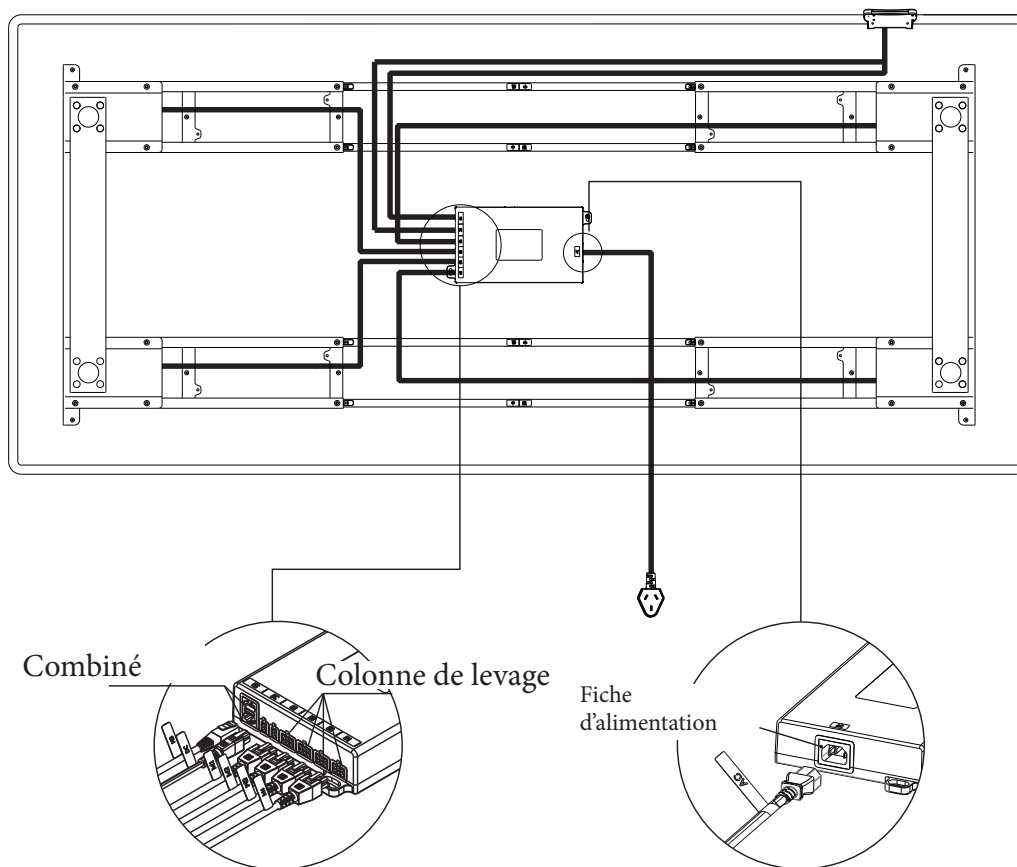

Etape 9 : Installez le crochet du filet à cordes

 Lorsque le plateau de la table comporte des trous, la position du crochet est la charité selon les trous ; Lorsque le plateau de la table n'a pas de trous, le filet peut être posé à plat pour déterminer la position des crochets.

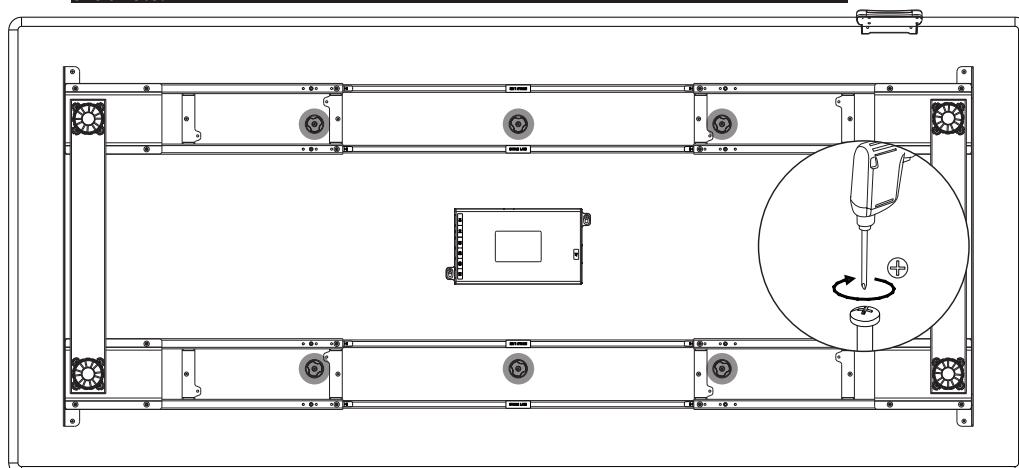
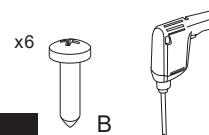

Etape 10 : Fixer le filet de gestion des câbles

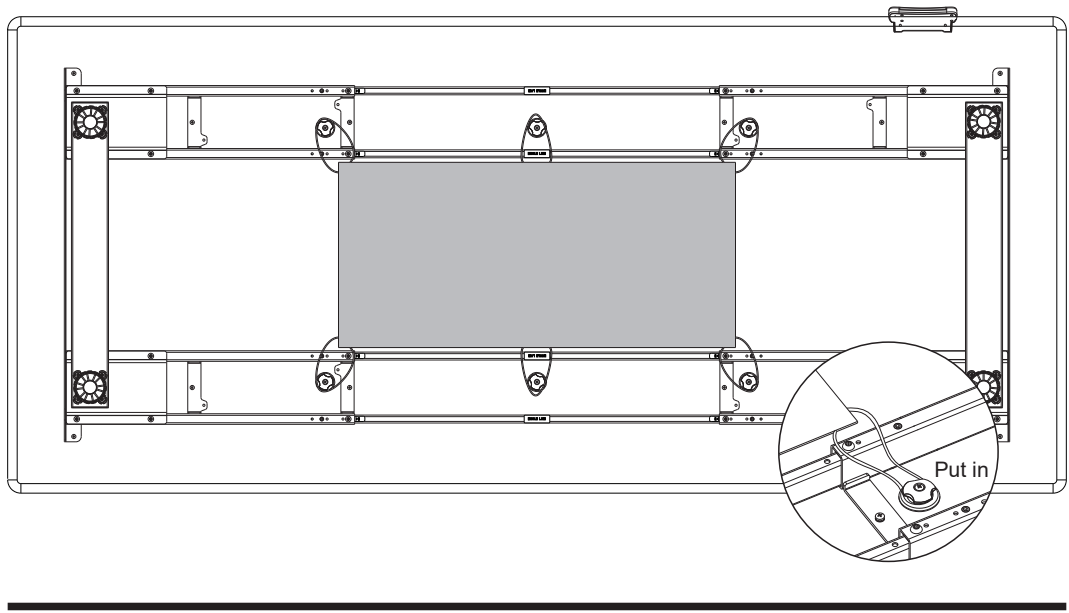

! Retournez le bureau, assurez-vous que le combiné est orienté vers le haut tout au long du processus

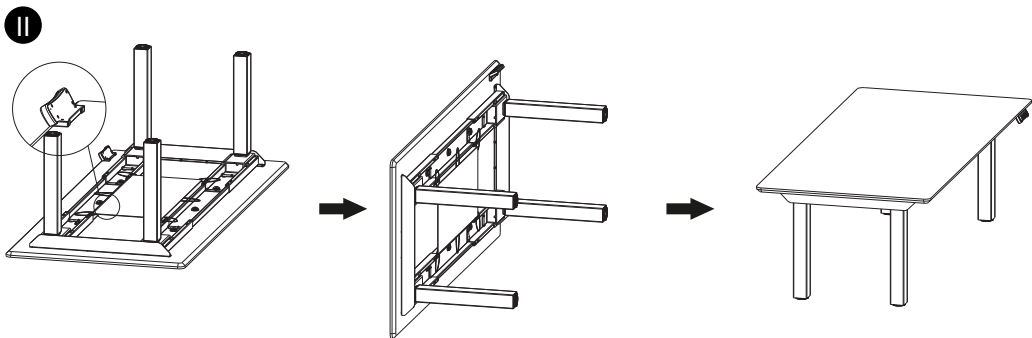
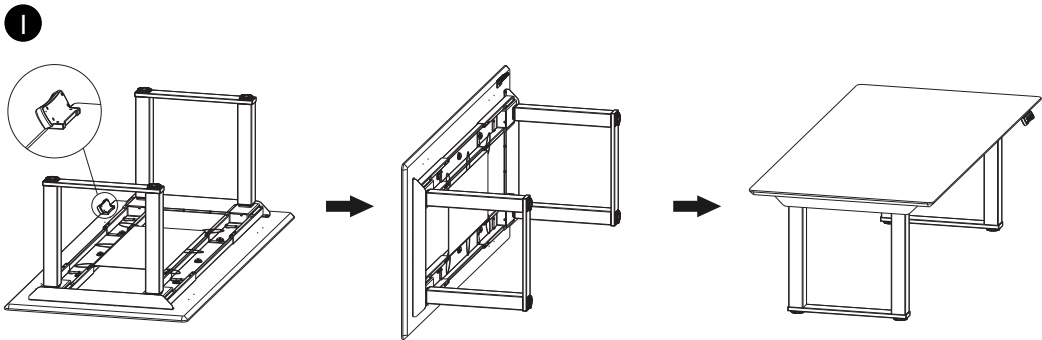

Traitement des fautes courantes

Les conseils suivants vous aideront à détecter et à éliminer les erreurs les plus courantes. Si le problème rencontré ne figure pas dans la liste ci-dessous, veuillez contacter votre fournisseur. Seuls le fabricant et les professionnels sont en mesure de rechercher et de corriger ces défauts et erreurs.



Phénomène de défaillance	Méthode
Le bureau ne pouvait pas fonctionner	Vérifier que tous les câbles sont bien connectés ;
Montée en régime	Vérifier s'il y a surcharge, charge maximale : 200kg ;
Le bureau se déplace vers le bas sans aucune opération	
Réinitialisation automatique	
Baisser mais ne pas monter ou monter mais ne pas descendre	Remise à zéro ;
La hauteur supérieure et inférieure n'est pas suffisante	
Le bureau n'a pas pu être levé	
Surmenage (cycle d'utilisation : Max 2min on/18min OFF)	Redémarrage après une suspension de 18 minutes tout en étant connecté à l'alimentation.
Appuyez sur la touche "▼" lorsque le bureau se lève.	Vérifiez s'il n'y a pas de barrières sous la table ou si les câbles ne sont pas enchevêtrés avec d'autres objets.

Attention

1. Alimentation électrique : AC100V-240V, 50/60Hz
2. Environnement de service : 0-40°C
3. Débranchez la fiche d'alimentation avant le nettoyage, essuyez la poussière sur la surface avec un chiffon légèrement humide lors du nettoyage, veillez à ce que les gouttes ne pénètrent pas dans les parties internes et à ce que le connecteur ne se détache pas.
4. Le boîtier électrique contient des composants électroniques, des métaux, des plastiques, des fils, etc. Il convient donc de le mettre au rebut conformément à la législation environnementale de chaque pays, et non avec les ordures ménagères.
5. Vérifiez soigneusement que l'assemblage est correct et complet avant de l'utiliser.
6. Familiarisez-vous avec toutes les fonctions et tous les réglages du programme de l'appareil avant la première utilisation.
7. Il est interdit aux enfants de jouer sur le produit en raison d'une action imprévue lors du jeu, de sorte que toute conséquence dangereuse causée par cette action inappropriée ne sera pas imputée aux fabricants.
8. Les légers bruits causés par la courroie trapézoïdale ou le système de freinage en raison de la structure n'ont aucune incidence sur l'utilisation de l'appareil.
9. Les matériaux corrosifs ou abrasifs sont interdits pour le nettoyage de l'équipement. Il faut s'assurer que le nettoyant utilisé ne pollue pas l'environnement.
10. Cet appareil peut être utilisé par des enfants âgés de 8 ans et plus et par des personnes dont les capacités physiques, sensorielles ou mentales sont réduites ou qui manquent d'expérience et de connaissances, à condition qu'ils aient reçu une surveillance ou des instructions concernant l'utilisation de l'appareil en toute sécurité et qu'ils comprennent les risques encourus. Les enfants ne doivent pas jouer avec l'appareil.
11. Le nettoyage et l'entretien par l'utilisateur ne doivent pas être effectués par des enfants sans surveillance.

12. Si le cordon d'alimentation est endommagé, il doit être remplacé par le fabricant, son agent de service ou une personne de qualification similaire afin d'éviter tout danger.
13. Veillez à ce qu'il n'y ait pas de sources de danger dans votre environnement de travail, par exemple en ne jetant pas les outils à la poubelle. Veillez toujours à traiter les matériaux d'emballage afin d'éviter tout danger éventuel, par exemple les sacs en plastique peuvent présenter un risque d'étouffement pour les enfants.
14. Conservez l'emballage d'origine de l'équipement si nécessaire en cas d'utilisation ultérieure lors du transport.

Waste disposal



Ce marquage indique que ce produit ne doit pas être jeté avec les autres déchets ménagers. Pour éviter que l'élimination incontrôlée des déchets ne nuise à l'environnement ou à la santé humaine, recyclez le produit de manière responsable afin de promouvoir la réutilisation durable des ressources matérielles. Pour retourner votre appareil usagé, veuillez utiliser les systèmes de retour et de collecte ou contacter le détaillant où le produit a été acheté. Il pourra reprendre ce produit pour le recycler en toute sécurité pour l'environnement.

